



Roto Patio Inowa

Inteligentní kování pro posuvné systémy s vysokou těsností

Kontakt

Roto Frank

Fenster- und Türtechnologie GmbH

Wilhelm-Frank-Platz 1

70771 Leinfelden-Echterdingen

Německo

telefon +49 711 7598 0

fax +49 711 7598 253

info@roto-frank.com

www.roto-frank.com





1	Všeobecné informace	8
1.1	Historie verzí	8
1.2	Návod	9
1.3	Symboly	10
1.4	Piktogramy	11
1.5	Charakteristické znaky výrobku	12
1.6	Zkratky	13
1.7	Cílové skupiny	13
1.8	Povinnost předání pokynů ze strany cílových skupin	14
1.9	Ochrana autorských práv	14
1.10	Omezení odpovědnosti	14
1.11	Uchování jakosti povrchu	15



2	Bezpečnost	17
2.1	Znázornění a uspořádání výstražných upozornění	17
2.2	Odstupňování nebezpečí ve výstražných upozorněních	17
2.3	Použití v souladu s určeným účelem	17
2.3.1	Chybné použití	18
2.3.2	Omezení použití	18
2.4	Použití v souladu s určeným účelem pro koncového uživatele	18
2.4.1	Chybné použití	19
2.5	Základní bezpečnostní pokyny	19
2.5.1	Montáž	19
2.5.2	Používání	20
2.5.3	Okolní podmínky	21
2.6	Ovládání	21



3	Informace k produktu	23
3.1	Všeobecné vlastnosti kování	23
3.2	Oblasti použití	23
3.3	Schémata použití	24
3.3.1	250 kg	24
3.4	Varianty provedení	26
3.4.1	Přehled	26
3.5	Rozměrové údaje – drážka pro kování	26

	3.6	Rozměrové údaje – nosná kolejnice	27
	3.7	Rozměrové údaje – pojistka proti vyklopení	27
	3.8	Rozměrové údaje pro konstrukční díly	27
	4	Přehledy kování	30
	4.1	Schéma A, K	32
	4.2	Schéma A, K – RC 2 / RC 2 N	36
	4.3	Schéma A', K'	40
	4.4	Schéma A', K' – RC 2 / RC 2 N	44
	4.5	Schéma C	50
	4.6	Schéma C'	56
	5	Šablony / Nářadí	61
	5.1	Vrtací šablony	61
	5.1.1	Posuvné vozíky / řídicí jednotka	61
	5.1.2	přítlačný závěr	61
	5.1.3	Rámové uzávěry	62
	5.1.4	Pomůcka k vrtání	62
	5.1.5	Pojistka proti vyklopení	62
	5.2	Rýsovací šablona	63
	5.3	Zakládací šablony	63
	5.3.1	Aktivátor	63
	5.3.2	Zarážka	63
	5.4	Nástroje	64
	5.4.1	Inbusový klíč	64
	5.4.2	Montážní klika	64
	5.4.3	Napínací nástroj	64
	6	Příslušenství	65
	6.1	Řídicí jednotka s funkcí Soft	65
	6.2	Náhradní díl – aktivátor pro řídicí jednotku s funkcí Soft	66
	6.3	Středicí jednotka pro řídicí jednotku bez funkce / s funkcí Soft	66
	6.4	Pryžový tlumič	66
	6.5	Koncový doraz s podložkou	66
	6.6	Nálepky	67



7 Stručné návody 69

7.1	Schéma A, A', K, K'	69
-----	---------------------	----



8 Montáž 70

8.1	Pokyny pro zpracování	70
-----	-----------------------	----

8.2	Šroubové spoje	70
-----	----------------	----

8.2.1	Přehled	71
-------	---------	----

8.3	Rozměry vrtání a frézování	73
-----	----------------------------	----

8.3.1	Zápustný převod bez cylindrické zámkové vložky	73
-------	--	----

8.3.2	Zápustný převod s cylindrickou zámkovou vložkou	74
-------	---	----

8.3.3	Roto Line	75
-------	-----------	----

8.3.4	Dveřní úchyt	75
-------	--------------	----

8.3.5	Spojka	75
-------	--------	----

8.4	Křídlo	76
-----	--------	----

8.4.1	Příprava křídla pro zápustný převod	76
-------	-------------------------------------	----

8.4.2	Příprava posuvných táhel	77
-------	--------------------------	----

8.4.3	Uzavírací a řídicí čep	78
-------	------------------------	----

8.4.4	Otevřete rohy křídla	79
-------	----------------------	----

8.4.5	Adaptérový profil křídlo	80
-------	--------------------------	----

8.4.6	Pořadí montáže	82
-------	----------------	----

8.4.7	Rohové vedení zesílené	88
-------	------------------------	----

8.4.8	Zápustný převod	90
-------	-----------------	----

8.4.9	Schéma C, konstrukční díly na převodové straně	91
-------	--	----

8.4.10	Upevnění zápustného převodu	93
--------	-----------------------------	----

8.4.11	Klika a dveřní úchyt	94
--------	----------------------	----

8.4.12	Posuvné vozíky	95
--------	----------------	----

8.4.13	Řídicí jednotka	97
--------	-----------------	----

8.4.14	Přítlačný závěr	99
--------	-----------------	----

8.4.15	Přítlačný závěr pro pojistku proti zpětnému posunutí	102
--------	--	-----

8.4.16	Pryžový tlumič	105
--------	----------------	-----

8.5	Spojení křídla a rámu	106
-----	-----------------------	-----

8.5.1	Nasazení křídla	107
-------	-----------------	-----

8.6	Rám	111
-----	-----	-----

8.6.1	Rámové uzávěry	111
-------	----------------	-----

8.6.2	rámový uzávěr - chybná manipulace	112
-------	-----------------------------------	-----

8.6.3	Rámový uzávěr MB	114
8.6.4	Rámový uzávěr SH MB	115
8.6.5	Rámový uzávěr – pojistka proti zpětnému posunutí	116
8.6.6	Aktivátor a podložka	117
8.6.7	Napínání řídicí jednotky s funkcí Soft	122
8.6.8	Pojistka proti vyklopení	123
8.6.9	Tlumič	125
8.6.10	Koncový doraz s podložkou	127
8.6.11	Zarážka vodící kolejnice	128
8.6.12	Pokyny ke konečné montáži	131



9 Montážní výkres 132

9.1	Vysvětlivky	132
9.2	Schéma A	133
9.3	Schéma A – uzamykatelné	134
9.4	Schéma A – RC 2 / RC 2 N	135
9.5	Schéma A'	136
9.6	Schéma A' – uzamykatelné	137
9.7	Schéma A' – RC 2 / RC 2 N	138
9.8	Schéma C	139
9.9	Schéma C – uzamykatelné	140
9.10	Schéma C'	141
9.11	Schéma C' – uzamykatelné	142



10 Seřízení 143

10.1	Rámový uzávěr	143
10.2	Uzavírací čep MB / kolík pojistky proti posunutí – seřiditelný	144





11 Ovládání 145

11.1	Pokyny k obsluze	145
11.1.1	Roto Patio Inowa	145
11.2	Náprava při závadě	145



12 Údržba 146

12.1	Intervaly údržby	146
12.2	Čištění	147
12.3	Údržba	147

	12.3.1	Roto Patio Inowa	148
	12.4	Funkční zkouška	149
	12.5	Opravy	149
	13	Demontáž	150
	13.1	Vysazení křídla	150
	13.2	Díly kování	150
	14	Přeprava	152
	14.1	Přeprava prvků a kování	152
	14.2	Skladování kování	153
	15	Likvidace	154
	15.1	Likvidace obalů	154
	15.2	Likvidace kování	154

1 Všeobecné informace

1.1 Historie verzí

Verze	Datum	Změny
v0	8. 5. 2014	
v1	21. 1. 2015	
v2	10. 6. 2015	
v3	3. 12. 2015	
v4	3. 3. 2016	
v5	20. 9. 2016	
v6	6. 5. 2019	<p>Vymazány kliky, odkaz na CTL_1</p> <p>Vymazány všechny informace k pojistce chybné manipulace.</p> <p>Vymazány všechny informace k dorazovému dílu.</p> <p>Změněny přehledy kování a seznamy výrobků.</p> <p>Doplněny stručné návody → <i>ze strany 69</i>.</p> <p>Změněna posloupnost montáže. → <i>ze strany 82</i></p> <p>Změněna montáž posuvných vozíků, řídicí jednotky, přiřazení vrtací šablony přítlačného závěru k schématu.</p> <p>Změněna montáž MB – rámových uzávěrů.</p> <p>Změněna montáž nasazování křídla.</p> <p>Doplněna montáž upevnění zápustného převodu → <i>ze strany 93</i>.</p> <p>Doplněna montáž pojistky proti posunutí.</p> <p>Doplněna montáž regulace posloupnosti ovládání.</p> <p>Doplněna montáž vodící kolejnice.</p> <p>Doplněna montáž zarážky vodící kolejnice.</p> <p>Doplněn pokyn ke konečné montáži → <i>ze strany 131</i>.</p> <p>Změněny a doplněny montážní výkresy. → <i>132</i></p>
v7	17. 1. 2020	<p>Změněny přehledy kování a seznamy výrobků.</p> <p>Změněny rozměry vrtání a frézování pro zápustný převod s válcovou zámkovou vložkou délky 525 → <i>ze strany 74</i>.</p> <p>Změněna poloha zarážky vodící kolejnice → <i>ze strany 128</i>.</p> <p>Změněna poloha rámového uzávěru – chybná manipulace v přehledech kování a montážních výkresech.</p> <p>Změněna poloha pojistky proti posunutí v přehledech kování.</p>
v8	15. 4. 2021	<p>Změněna oblast použití → <i>ze strany 24</i>.</p> <p>Změněny výkresy konstrukčních dílů → <i>ze strany 27</i>.</p> <p>Našroubováním se středová aretace uvolní. Změněno pro posuvné vozíky, řídicí jednotku a přítlačný závěr.</p> <p>Změněny posuvné vozíky, řídicí jednotka a přítlačný závěr.</p> <p>Změněny montážní výkresy → <i>ze strany 132</i>.</p> <p>Doplněny konstrukční díly s funkcí Soft → <i>ze strany 65</i>.</p> <p>Doplněn uzavírací čep MB – nyní také seřiditelný.</p> <p>Doplněno seřízení seřiditelných konstrukčních dílů → <i>ze strany 144</i>.</p> <p>Změněno ovládání → <i>ze strany 145</i>.</p>



Ve- rze	Datum	Změny
v9	26. 8. 2022	<p>Doplněna oblast použití 3 : 1 → <i>ze strany 24.</i></p> <p>Doplněna pojistka proti vyklopení.</p> <p>Doplněny rozměrové údaje – nosná kolejnice → <i>ze strany 27.</i></p> <p>Doplněna objednáací množství v seznamech výrobků.</p> <p>Doplněny uzavírací kolíky a kolíky RSS.</p> <p>Doplněna vrtací šablona pro aktivátor → <i>ze strany 63.</i></p> <p>Doplněna vrtací šablona pro zarážku → <i>ze strany 63.</i></p>
v10	4. 3. 2024	<p>Změněna přípustná hmotnost křídla.</p> <p>Vymazáno obj. č. výrobku pro zápuštný převod uzamykatelný v délce 475.</p> <p>Schéma C, doplněna pojistka proti vyklopení → <i>ze strany 50.</i></p> <p>Změněna oblast použití pro řídicí jednotku s funkcí Soft → <i>ze strany 65.</i></p> <p>Doplněna středící jednotka → <i>ze strany 66.</i></p> <p>Změněno pořadí montáže.</p> <p>Vypuštěna příprava na montáž pojistky proti vyklopení.</p> <p>Příprava na montáž adaptérového profilu doplněna o další variantu → <i>ze strany 80.</i></p> <p>Doplněn pokyn ke zkoušce konstrukčního dílu u středního závěru → <i>ze strany 99.</i></p> <p>Změněna montáž aktivátoru s podložkou (nové vrtací šablony) → <i>ze strany 117.</i></p>

1.2 Návod

Tento návod obsahuje důležité informace, pokyny, schémata použití (max. velikosti a hmotnosti křídel) a návody k upevnění pro účely montáže, údržby a ovládání kování.

Informace a pokyny v tomto návodu se vztahují na produkty systému kování od společnosti Roto, uvedené na obálce.

Je nutné dodržet pořadí jednotlivých úkonů.

Navíc k tomuto návodu platí následující dokumenty:

- Katalog Ovládací prvky: CTL_1

Současně platí následující směrnice:

Gütegemeinschaft Schlösser und Beschläge e.V. (spolek jakosti pro zámky a kování)

- Směrnice TBDK: Upevnění nosných dílů kování u otvíravých a otvíravě-sklopných kování
- Směrnice VHBE: Kování pro okna a balkónové dveře – Údaje a upozornění pro koncového uživatele
- Směrnice VHBH: Kování pro okna a balkónové dveře – Údaje a informace k produktu a ručení

VFF (sdružení pro obor okna a fasáda)

- TLE.01: Správná manipulace s okny a vnějšími dveřmi při přepravě, skladování a montáži
- WP.01: Údržba oken, fasád a vnějších dveří – údržba, ošetřování a kontroly – pokyny pro prodej
- WP.02: Údržba oken, fasád a vnějších dveří – údržba, ošetřování a kontroly – opatření a podklady
- WP.03: Údržba oken, fasád a vnějších dveří – údržba, ošetřování a kontroly – smlouva o zajištění údržby

Doplňující směrnice









- návody a informace od výrobců profilů, např. výrobců oken nebo balkónových dveří
- návody a informace od výrobců vrutů
- platné předpisy, směrnice a národní zákony

Uložení návodu

Tento návod je důležitou a nedílnou součástí produktu. Návod uložte tak, aby byl stále k dispozici.

Vysvětlení označení

Návod používá k zdůraznění (např. na obrázcích nebo v rámci pokynů k pracovním úkonům) následující označení:

Označení	Význam
	volitelné/alternativní konstrukční díly s usazením v křídle
	křídlo / konstrukční díly s usazením v křídle
	volitelné/alternativní konstrukční díly s usazením v rámu
	rám / konstrukční díly s usazením v rámu
	vrtání, frézování, pozice vrutů
	nesouvisející / nepřímo související konstrukční díly
	aktuálně popsané konstrukční díly, šipky nebo pohyby
	Číslo pozice
[1]	Legenda
[A]	Úkony



INFO

Všechny rozměry bez jednotek jsou v návodu uvedeny v milimetrech (mm). Ostatní měrné jednotky jsou zřetelně uvedeny s odlišnou měrnou jednotkou.



INFO

Obrázky jsou znázorněny v levém provedení. Vpravo provádějte zrcadlově obráceně.



















1.3 Symboly

Symbol	Význam
■	seznam první úrovně hierarchie
□	seznam druhé úrovně hierarchie
→	(křížový) odkaz
▷	výsledek
▶	úkon bez číslování
1.	úkon číslovaný
a.	úkon číslovaný, druhá úroveň
⇒	předpoklad

1.4 Piktogramy

Symbol	Význam
	hliník
	šířka křídla
	výška křídla
	poloha kliky nahoru svisle
	poloha kliky dolů svisle
	křídlo, usazení kliky
	křídlo vlevo
	křídlo nahoře
	křídlo vpravo nahoře a vpravo dole
	křídlo nahoře, dole, vpravo
	křídlo vlevo a vpravo nahoře a vlevo dole
	křídlo vlevo a vpravo nahoře a vlevo a vpravo dole
	křídlo vpravo
	křídlo dole
	křídlo schéma C poloha regulace posloupnosti ovládání
	rám vlevo
	rám vpravo nahoře
	rám vpravo nahoře a dole
	rám vlevo dole

1.5 Charakteristické znaky výrobku

Symbol	Význam
	Šířka
	Označení
	Odvolávka
	Provedení levé/pravé
	Barva
	Kód barvy Roto
	Šířka křídla
	Hmotnost křídla
	Informace
	Seřízení
	Délka
	Materiál
	Objednací číslo výrobku
	Způsob montáže
	Poloha
	Počet uzavíracích čepů
	Typ uzavíracích čepů
	Kus
	Balící jednotka

1.6 Zkratky

Zkratka	Význam
cca	cirka
CTL	Katalog
resp.	respektive
DM	velikost dornu
evtl.	eventuálně
IMO	Návod k montáži
FB	šířka křídla
FH	výška křídla
FG	hmotnost křídla
GH	výška kliky
kg	kilogram
L	levé
max.	maximálně
MB	středová partie
min.	nejméně
mm	milimetr
o. Abb.	bez vyobrazení
R	pravé
RC	bezpečnostní třída
SW	rozměr klíče
T	posuvné táhlo
z.B.	například

1.7 Cílové skupiny

Informace v tomto dokumentu jsou určeny následujícím cílovým skupinám:

Obchod s kováním

Cílová skupina „obchod s kováním“ zahrnuje všechny společnosti a osoby, které nakupují kování od výrobce kování za účelem jejich dalšího prodeje, aniž by kování měnily nebo dále zpracovávaly.

Výrobci oken a balkónových dveří

Cílová skupina „výrobci oken a balkónových dveří“ zahrnuje všechny společnosti a osoby, které nakupují kování od výrobce kování nebo obchodu s kováním za účelem jejich dalšího zpracování v oknech nebo balkónových dveřích.

Obchod se stavebními prvky nebo montážní firma

Cílová skupina „obchod se stavebními prvky nebo montážní firma“ zahrnuje všechny společnosti a osoby, které nakupují okna nebo balkónové dveře od výrobce oken a balkónových dveří za účelem jejich dalšího prodeje a montáže v rámci stavebního záměru, aniž by okna nebo balkónové dveře dále měnily.

Stavebník

Cílová skupina „stavebník“ zahrnuje všechny společnosti a osoby, které zadávají výrobu oken a balkónových dveří za účelem jejich montáže v rámci jimi realizovaného stavebního záměru.

Koncový uživatel

Cílová skupina „koncový uživatel“ zahrnuje všechny osoby, které ovládají nainstalovaná okna a balkónové dveře.

1.8 Povinnost předání pokynů ze strany cílových skupin



INFO

Každá cílová skupina musí bez jakýchkoli omezení dodržovat svou povinnost předání pokynů.

Jestliže v následujícím textu není stanoveno jinak, může se předání dokumentů a informací realizovat v podobě tištěného vydání, na datovém nosiči nebo prostřednictvím internetového přístupu.

Odpovědnost obchodu s kováním

Obchod s kováním musí výrobci oken a balkónových dveří předat následující dokumenty:

- Katalog
- Návod k montáži, údržbě a obsluze
- Směrnice Upevnění nosných dílů kování u otevíravých a otevíravě-sklopných kování (TBDK)
- Ustanovení a upozornění k produktu a záruce (VHBH)
- Ustanovení a upozornění pro koncového uživatele (VHBE)

Odpovědnost výrobce oken a balkónových dveří

Výrobce oken a balkónových dveří musí obchodu se stavebními prvky nebo stavebníkovi, i pokud vztah mezi nimi probíhá přes subdodavatele (montážní firma), předat následující dokumenty:

- Návod k montáži, údržbě a obsluze
- Směrnice Upevnění nosných dílů kování u otevíravých a otevíravě-sklopných kování (TBDK)
- Ustanovení a upozornění k produktu a záruce (VHBH)
- Ustanovení a upozornění pro koncového uživatele (VHBE)

Musí zajistit, aby byly koncovému uživateli poskytnuty jemu určené dokumenty a informace v tištěné podobě.

Odpovědnost obchodu se stavebními prvky a montážní firmy

Obchod se stavebními prvky musí stavebníkovi, i pokud vztah mezi nimi probíhá přes subdodavatele (montážní firma), předat následující dokumenty:

- Návod k montáži, údržbě a obsluze (s těžištěm na kování)
- Ustanovení a upozornění k produktu a záruce (VHBH)
- Ustanovení a upozornění pro koncového uživatele (VHBE)

Odpovědnost stavebníka

Stavebník musí koncovému uživateli předat následující dokumenty:

- Návod k montáži, údržbě a obsluze (s těžištěm na kování)
- Ustanovení a upozornění pro koncového uživatele (VHBE)

1.9 Ochrana autorských práv

Obsah tohoto dokumentu je chráněn autorskými právy. Může být používán v rámci dalšího zpracování kování. Použití nad rámec výše uvedeného není bez písemného povolení dovoleno.

1.10 Omezení odpovědnosti

Všechny údaje a pokyny v tomto dokumentu byly sestaveny při zohlednění platných norem a předpisů, aktuálního stavu techniky a dlouholetých znalostí a zkušeností.

Výrobce kování nepřebírá záruku za škody způsobené následujícími příčinami:

- Nedodržení údajů v tomto dokumentu, všech specifických dokumentech pro dané produkty a společně platných směrnic (viz kapitolu Bezpečnost, použití v souladu s určeným účelem).
- Použití v rozporu s určeným účelem / chybné použití (viz kapitolu Bezpečnost, použití v souladu s určeným účelem).
- Nedostatečné vypsání zadání, nedodržení montážních předpisů a nedodržení schémat použití (pokud jsou k dispozici).
- Vyšší míra znečištění.

Nároky třetích stran na výrobce kování kvůli škodám způsobeným chybným použitím nebo nedodržením povinnosti předat pokyny ze strany obchodu s kováním, výrobce oken, dveří nebo balkónových dveří, případně obchodu se stavebními prvky nebo stavebníka budou odpovídajícím způsobem předány odpovědným stranám.

Platí povinnosti smluvené v dodavatelské smlouvě, všeobecné obchodní podmínky a rovněž dodací podmínky výrobce kování a dále zákonné předpisy platné v okamžiku uzavření smlouvy.

Záruka se vztahuje pouze na originální konstrukční díly Roto.

Technické změny v rámci zlepšení vlastností z hlediska použití a dalšího vývoje vyhrazeny.

1.11 Uchování jakosti povrchu



POZOR

Riziko vzniku věcných škod v důsledku povrchových úprav!

Povrchové úpravy (například lakování nebo lazurování obsahovaných prvků) mohou poškodit konstrukční díly nebo negativně ovlivnit jejich funkci.

- ▶ Při olepování používejte pouze lepicí pásy, které nepoškodí vrstvy laku. V případě pochybností zkonzultujte situaci s výrobcem.
- ▶ Konstrukční díly chraňte před přímým kontaktem s povrchovou úpravou.
- ▶ Konstrukční díly chraňte před znečištěním.



POZOR

Nebezpečí vzniku věcných škod v důsledku použití nesprávných čisticích prostředků a těsnících hmot!

Čisticí prostředky a těsnící hmoty mohou poškodit povrchy konstrukčních dílů a těsnění.

- ▶ Nepoužívejte agresivní nebo hořlavé kapaliny, čističe s obsahem kyseliny nebo abrazivní prostředky.
- ▶ Používejte pouze jemné čisticí prostředky s neutrální hodnotou pH ve zředěné podobě.
- ▶ Naneste na konstrukční díly tenký ochranný film, např. utěrkou napuštěnou olejem.
- ▶ Bezpodmínečně zamezte přítomnosti agresivních výparů (např. kyseliny mravenčí nebo octové, čpavku, aminových nebo amoniakových sloučenin, aldehydů, fenolů, chlóru, kyseliny tříslové).
- ▶ Nepoužívejte těsnící hmoty využívající acetátový či kyselinový systém vytvrzování nebo obsahující dříve uvedené látky, neboť přímý kontakt s těsnící hmotou i její výpary mohou narušit povrch konstrukčních dílů.



POZOR

Nebezpečí vzniku věcných škod v důsledku znečištění!

Znečištění negativně ovlivňuje funkci konstrukčních dílů.

- ▶ Odstraňte usazeniny a znečištění stavebními materiály (např. omítka, sádra).
- ▶ Nenechte konstrukční díly pokrýt nánosy a znečištěním.



POZOR

Nebezpečí vzniku věcných škod v důsledku (trvale) vlhkého vzduchu v místnosti!

Vlhký vzduch v místnosti může vést k tvorbě plísní a ke korozi v důsledku přítomnosti kondenzované vody.

- ▶ Zajistěte dostatečné větrání prostoru s konstrukčními díly, především během stavební fáze.
- ▶ Zajistěte několikrát denně nárazové vyvětrání, všechny prvky otevřete vždy na cca 15 minut. Pokud by nárazové větrání nebylo možné, např. protože nelze vstupovat na čerstvý podlahový potěr nebo tento nesnese průvan, uveďte prvky do polohy sklopení a ze strany místnosti je vzduchotěsně olepte. Přítomnou vlhkost vzduchu v místnosti odvádějte do venkovního prostoru kondenzačními sušičkami.
- ▶ V případě komplexnějších stavebních záměrů vytvořte, pokud je to třeba, plán větrání.
- ▶ Větrejte dostatečně také v době dovolených a dnů pracovního klidu.



2 Bezpečnost

Tento návod obsahuje pokyny ohledně bezpečnosti. Základní bezpečnostní pokyny v této kapitole zahrnují informace a pokyny, které platí pro bezpečné používání nebo pro zachování bezpečného stavu výrobku. Výstražná upozornění vztahující se k jednotlivým úkonům varují před zbytkovými nebezpečími a je třeba je zohlednit před každým úkonem souvisejícím s bezpečností.

- ▶ Dodržujte všechny pokyny za účelem předcházení zraněním, vzniku věcných škod a poškození životního prostředí.

2.1 Znázornění a uspořádání výstražných upozornění

Výstražná upozornění se vztahují k jednotlivým úkonům a jejich uspořádání s výstražným symbolem je následující:



NEBEZPEČÍ

Druh a zdroj nebezpečí!

Vysvětlení a popis nebezpečí a důsledků.

- ▶ Opatření k odvrácení nebezpečí.

2.2 Odstupňování nebezpečí ve výstražných upozorněních

Výstražná upozornění vztahující se na jednotlivé úkony jsou označeny odlišně podle závažnosti nebezpečí. V následujícím textu jsou vysvětlena použitá signální slova s příslušnými výstražnými symboly.



NEBEZPEČÍ

Bezprostřední nebezpečí ohrožení života nebo těžkých zranění!

- ▶ Tato výstražná upozornění respektujte, abyste zamezili zranění.



VAROVÁNÍ

Možné nebezpečí ohrožení života nebo těžkých zranění!

- ▶ Tato výstražná upozornění respektujte, abyste zamezili zranění.



UPOZORNĚNÍ

Nebezpečí zranění!

- ▶ Tato výstražná upozornění respektujte, abyste zamezili zranění.



POZOR

Upozornění na věcné škody a poškození životního prostředí!

- ▶ Tato výstražná upozornění respektujte, abyste zamezili vzniku věcných škod a poškození životního prostředí.

2.3 Použití v souladu s určeným účelem

Systém kování popsaný v tomto návodu je určen k montáži posuvných křidel oken a balkónových dveří. Systém kování je určen pouze k dalšímu zpracování na svisle stojících křidlech oken a balkónových dveřích a v materiálech

popsaných v tomto návodu. Systém kování otevírá křídla oken a balkónových dveří a tato těsně uzavírá.

K použití v souladu s určeným účelem náleží také dodržení všech bezpečnostních informací a údajů v tomto návodu, v souběžně platných dokumentech a rovněž v platných předpisech, směrnicích a národních zákonech.

2.3.1 Chybné použití

Každé použití a zpracování výrobků nad rámec použití v souladu s určeným účelem se považuje za chybné použití a může vést k vzniku nebezpečných situací.



VAROVÁNÍ

Nebezpečí ohrožení života v důsledku chybného použití!

Chybné použití a neodborná montáž kování mohou vést k vzniku těžkých zranění.

- ▶ Používejte pouze složení kování, která jsou schválena výrobcem kování.
- ▶ Používejte pouze originální nebo výrobcem kování schválené díly příslušenství.
- ▶ Řiďte se dokumenty, které patří k výrobku → *ze strany 8*.

2.3.2 Omezení použití

Otevřená křídla oken a balkónových dveří a rovněž neuzavřené nebo větrací polohy okenních křídel a křídel balkónových dveří poskytují pouze stínící funkci. Nesplňují požadavky na následující aspekty:

- těsnost spár
- neprodyšnost proti zatékání
- tlumení hluku
- tepelná izolace
- zábrana proti vloupání

2.4 Použití v souladu s určeným účelem pro koncového uživatele

U oken nebo balkónových dveří s posuvnými kováními se mohou okenní křídla nebo křídla balkónových dveří posouvat pomocí ruční kliky vodorovně nebo svisle.

U speciální konstrukce lze různá křídla navíc uvést do polohy otevření nebo vybavením nůžek omezené polohy sklopení.

Při uzavírání křídla a uzamykání kování se zpravidla musí překonat protisměrně působící síla těsnění.



VAROVÁNÍ

Nebezpečí ohrožení života nekontrolovaným otvíráním a zavíráním křídel!

Nekontrolované otvírání a zavírání křídla může vést k těžkým zraněním.

- ▶ Dbejte na to, aby křídlo v důsledku pohybu při dosažení pozice plného otevření či uzavření nenarazilo na rám, na omezovač otevření (tlumič) nebo jiná křídla.
- ▶ Dbejte na to, aby křídlo bylo v celém rozsahu pohybu až do polohy úplného uzavření či otevření pomalu vedeno rukou.
- ▶ Dbejte na to, aby překrytí křídla nahoře bylo tak velké, aby křídlo bylo i při chybné manipulaci s oknem nebo díly kování zajištěno proti vypadnutí.



POZOR

Nebezpečí vzniku věcných škod v souvislosti s nekontrolovaným otevíráním a zavíráním křídla!

Nekontrolované otevírání a zavírání křídla může vést k chybné funkci daného prvku.

- ▶ Dbejte na to, aby křídlo v důsledku pohybování při dosažení pozice plného otevření či uzavření nenarazilo na rám, na omezovač otevření (tlumič) nebo jiná křídla.
- ▶ Dbejte na to, aby křídlo bylo v celém rozsahu pohybu až do polohy úplného uzavření či otevření vedeno pomalu rukou.

Každé použití a zpracování výrobků nad rámec použití v souladu s určeným účelem se považuje za chybné použití a může vést k vzniku nebezpečných situací.

Nároky jakéhokoli druhu na základě škod vzniklých z důvodu použití v rozporu s určeným účelem jsou vyloučeny.

2.4.1 Chybné použití

Každé použití a zpracování výrobků nad rámec použití v souladu s určeným účelem se považuje za chybné použití a může vést k vzniku nebezpečných situací.



VAROVÁNÍ

Nebezpečí ohrožení života v důsledku chybného použití!

Chybné použití a neodborná montáž kování mohou vést k vzniku těžkých zranění.

- ▶ Používejte pouze složení kování, která jsou schválena výrobcem kování.
- ▶ Používejte pouze originální nebo výrobcem kování schválené díly příslušenství.
- ▶ Řiďte se dokumenty, které patří k výrobku → *ze strany 8*.

2.5 Základní bezpečnostní pokyny

Při zacházení s výrobkem mohou vyvstat následující nebezpečí:

2.5.1 Montáž

Bezprostřední nebezpečí ohrožení života nebo těžkých zranění v důsledku neodborné montáže!

Neodborná montáž nebo nesprávné složení kování mohou vést k vzniku nebezpečných situací nebo věcných škod. V závislosti na výšce pádu pak dochází k těžkým, až život ohrožujícím zraněním a k rozbití skla.

- ▶ Používejte pouze složení kování, která jsou schválena výrobcem kování.
- ▶ Používejte pouze originální nebo výrobcem kování schválené díly příslušenství.
- ▶ Montáž zadejte výhradně autorizovanému odbornému provozu.

Nebezpečí zranění v důsledku těžkých břemen!

Zvedání a přenášení těžkých břemen může při pádu nebo při tělesném přetížení vést k zraněním.

- ▶ Dodržujte platné předpisy pro prevenci úrazů.

- ▶ Přepravu těžkých břemen musí vždy provádět dvě osoby nebo se přeprava musí provádět pomocí vhodného přepravního prostředku (např. zvedacího vozíku).

Poškození zdraví v důsledku tělesného přetížení!

Stálé přemísťování těžkých břemen vede v dlouhodobém horizontu k tělesným poškozením.

- ▶ Při přenášení a zvedání rukama dodržujte maximální hmotnost břemen 25 kg pro muže a 10 kg pro ženy.
- ▶ Také menší břemena přenášejte a zvedejte výhradně při ergonomicky správném držení těla.

2.5.2 Používání

Bezprostřední nebezpečí ohrožení života nebo těžkých zranění v důsledku pádu z otevřených oken a balkónových dveří!

Otevřená křídla oken a balkónových dveří představují nebezpečnou oblast. V závislosti na výšce pádu pak dochází k těžkým, až život ohrožujícím zraněním a k rozbití skla.

- ▶ V blízkosti otevřených oken a balkónových dveří se chovejte opatrně.
- ▶ Zamezte přístupu dětí a osob, které nejsou schopny nebezpečí odhadnout, k nebezpečným oblastem.

Možnost těžkého zranění v důsledku sevření částí těla do mezery mezi křídly a rámem!

Nebezpečí pohmoždění při zasahování částmi těla mezi křídlo a rám při zavírání oken a balkónových dveří.

- ▶ Při uzavírání oken a balkónových dveří nikdy nesahejte mezi křídlo a rám a vždy při tom postupujte opatrně.
- ▶ Zamezte přístupu dětí a osob, které nejsou schopny nebezpečí odhadnout, k nebezpečným oblastem.

Nebezpečí poranění a vzniku věcných škod neodborným otevíráním a zavíráním křidel!

Neodborné otevírání a uzavírání křidel může vést k těžkým zraněním a značným věcným škodám.

- ▶ Při pohybování křídlem dbejte na to, aby křídlo při dosažení pozice plného otevření či uzavření nenarazilo na rám nebo jiná křídla.
- ▶ Dbejte na to, aby křídlo bylo v celém rozsahu pohybu až do polohy úplného uzavření či otevření pomalu vedeno rukou.
- ▶ Při uzavírání křídla a uzamykání kování je třeba překonat protisměrně působící sílu těsnění.

Nebezpečí zranění a vzniku věcných škod v důsledku chybného použití!

Chybné použití může vést k vzniku nebezpečných situací a poškození kování, materiálů rámu a dalších jednotlivých dílů oken nebo balkónových dveří.

- ▶ Nevkládejte žádné překážky do rozsahu otevření mezi rámem a okenními křídly, resp. křídly balkónových dveří.
- ▶ Zamezte působení dodatečných zatížení na okenní křídla a křídla balkónových dveří.



- ▶ Vyvarujte se úmyslného či nekontrolovaného přiražení nebo přitlačení okenních křídel či křídel balkónových dveří proti okennímu nebo dveřnímu ostění, respektive omezovači otevíření.

Nebezpečí poranění a vzniku věcných škod v důsledku neodborné údržby a oprav!

Okna a balkónové dveře včetně kování vyžadují odbornou údržbu a opravy (ošetřování, čištění, údržba a kontrola), aby bylo zaručeno zachování řádného stavu a bezpečné používání.

- ▶ Předcházejte pokrytí kování nánosy a znečištěním.
- ▶ Ošetřování a čištění provádějte podle pokynů uvedených v tomto návodu.
- ▶ Pravidelné údržbářské úkony a seřizovací a opravářské práce zadejte výhradně autorizovanému odbornému provozu.

2.5.3 Okolní podmínky

Možnost vzniku věcných škod v důsledku působení chemických a fyzikálních jevů!

Díly kování se mohou trvale poškodit v agresivním, korozivním prostředí nebo v prostředí obsahujícím soli a ztratit tak svou funkci.

- ▶ Díly kování nepoužívejte v agresivním, korozivním prostředí nebo v prostředí obsahujícím soli.
- ▶ Ošetřování a čištění provádějte podle pokynů uvedených v tomto návodu.
- ▶ Protikorozi ochranu nechte zkontrolovat autorizovaným odborným provozem při provádění pravidelných údržbářských prací.

Možnost vzniku věcných škod v důsledku vlhkosti!



V závislosti na venkovní teplotě, relativní vlhkosti vzduchu v místnosti a situaci při montáži oken a balkónových dveří může přechodně docházet k rosení. To může vést ke korozi kování a k tvorbě plísní na rámu nebo na zdech. Příliš vysoká vlhkost okolního prostředí, zvláště během stavební fáze, může u dřevěných prvků vést k protažení rozměrů.

- ▶ Vyhněte se jakékoli zábraně v cirkulaci vzduchu (např. hlubokým ostěním, závěsům, nevhodným uspořádáním topných těles).
- ▶ Zajistěte několikrát denně nárazové větrání.
Všechna okna a balkónové dveře otevřete na cca 15 minut, aby mohlo dojít k úplné výměně vzduchu.
- ▶ Zajistěte dostatečné větrání také v době dovolených a dnů pracovního klidu.
- ▶ V případě stavebního záměru vytvořte případně plán větrání.

2.6 Ovládání

Pro bezpečné ovládání oken a balkónových dveří platí v následujícím textu vysvětlené bezpečnostní symboly a označení a související výstražná upozornění.

Bezpečnostní symboly a označení

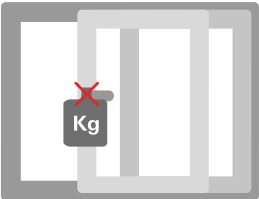
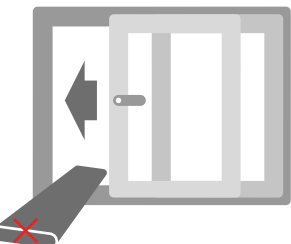
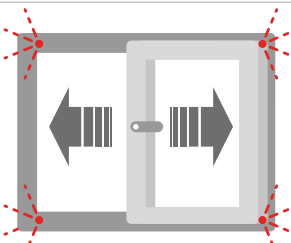
Symbol	Význam
	<p>Bezprostřední nebezpečí ohrožení života nebo těžkých zranění v důsledku pádu z otevřených oken a balkónových dveří!</p> <p>V blízkosti otevřených oken a balkónových dveří se chovejte opatrně.</p> <p>Zamezte přístupu dětí a osob, které nejsou schopny nebezpečí odhadnout, k nebezpečným oblastem.</p>
	<p>Možnost těžkého zranění v důsledku sevření částí těla do mezery mezi křídlem a rámem!</p> <p>Při uzavírání oken a balkónových dveří nikdy nesahejte mezi křídlo a rám a vždy při tom postupujte opatrně.</p> <p>Zamezte přístupu dětí a osob, které nejsou schopny nebezpečí odhadnout, k nebezpečným oblastem.</p>
	<p>Lehká zranění a vznik věcných škod v důsledku dodatečného zatížení křídla!</p> <p>Zamezte působení dodatečných zatížení na okenní křídla a křídla balkónových dveří.</p>
	<p>Lehká zranění a vznik věcných škod v důsledku vkládání překážek do mezery mezi křídly a rámem!</p> <p>Nevkládejte žádné překážky do rozsahu otevření mezi rámem a okenními křídly, resp. křídly balkónových dveří.</p>
	<p>Lehká zranění a vznik věcných škod v důsledku nekontrolovaného zavírání a otevírání křídla!</p> <p>Dbejte na to, aby křídlo bylo v celém rozsahu pohybu až do polohy úplného uzavření či otevření pomalu vedeno rukou.</p>



3 Informace k produktu

3.1 Všeobecné vlastnosti kování

- oběžné těsnění
- skrytě uložené kování
- intuitivní, jednoduché ovládání
- komfortní otvírání také u těžkých křídel díky snadnému ovládání kliky.
- pohodlné uzavírání díky hladkému samovolnému vtažení křídla do rámu.
- inovační zavírací pohyb příčně k profilu rámu.
- aktivní zamykací body také ve středové partii.
- řídicí jednotka s funkcí Soft:
 - SoftClose (zavírá tlumeně)
 - SoftOpen (otvírá tlumeně)

3.2 Oblasti použití

- Křídlo prochází uvnitř profilu rámu se vzdáleností odstavení 8 mm.
- možnost úzkých pohledových stran profilu
- FB 600 mm až 2000 mm, výjimky:
 - 1 řídicí jednotka s funkcí Soft FB 620 mm až 2000 mm
 - 2 řídicí jednotky s funkcí Soft FB 880 mm až 2000 mm
- v. kř. 1000 mm až 2500 mm
- FG max. 250 kg
- Schémata otvírání:
 - A a A' (uvnitř nebo vně probíhající)
 - K a K' (uvnitř nebo vně probíhající)
 - C a C' (uvnitř nebo vně probíhající)
- třída odporu základní bezpečnost a RC 2 / RC 2 N
- hloubka profilu ≥ 52 mm
- Oblast použití -20 °C až $+80$ °C

3.3 Schémata použití

3.3.1 250 kg

FFH : FFB = max. 2 : 1

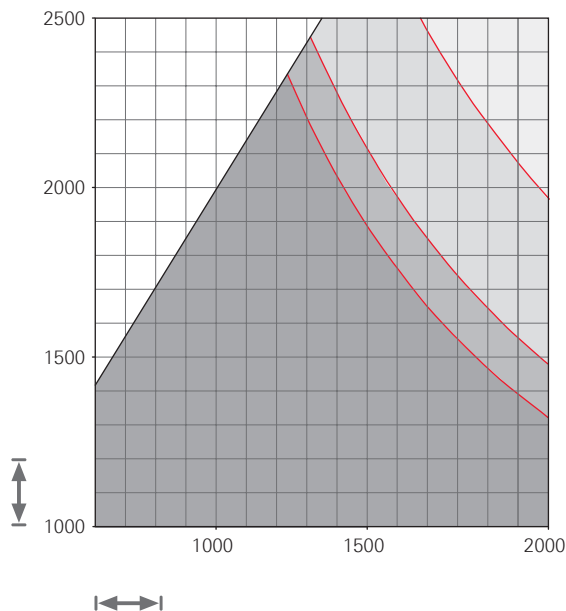

- = nepřipustná oblast použití
- ≤ 35 kg/m²
- ≤ 50 kg/m²
- ≤ 70 kg/m²
- ≤ 80 kg/m²

Údaje ve schématu použití udávají hmotnost skla v kg/m².

Tloušťka skla 1 mm/m² ≈ 2,5 kg

FH : FB = max. 2 : 1

			Oblast použití
	šířka křídla (š. kř.)	řídící jednotka bez funkce Soft	600–2000 mm
		1 řídící jednotka s funkcí Soft	620–2000 mm
		2 řídící jednotky s funkcí Soft	880–2000 mm
	výška křídla (v. kř.)		1000–2500 mm
	hmotnost křídla (FG)		max. 250 kg
–	hmotnost skla		max. 80 kg/m ²



INFO

Při použití řídicích jednotek s funkcí Soft:

FG > 20 kg



FH : FB = min. 2 : 1 do max. 3 : 1 – s pojistkou proti vyklopení

Pro plastové profily, schéma A, A', K a K'. Schéma C a C' na dotaz.



NEBEZPEČÍ

Nebezpečí ohrožení života u křídel s poměry stran > 2 : 1 v důsledku nekontrolovaného vyklopení!

Křídla s poměry stran > 2 : 1 mohou v důsledku nekontrolovaného vyklopení vypadnout z vodící kolejnice. To může vést k nebezpečným situacím a způsobit vážné až smrtelné úrazy.

- ▶ Nosná kolejnice musí mít 2 ostění → 3.6 "Rozměrové údaje – nosná kolejnice" ze strany 27.
- ▶ Namontujte pojistku proti vyklopení (výhradně bez řídicí jednotky s funkcí Soft) → 3.7 "Rozměrové údaje – pojistka proti vyklopení" ze strany 27.
- ▶ Je nezbytně nutné prozkoumat zástavbový prostor v rámci zkoušky profilu.

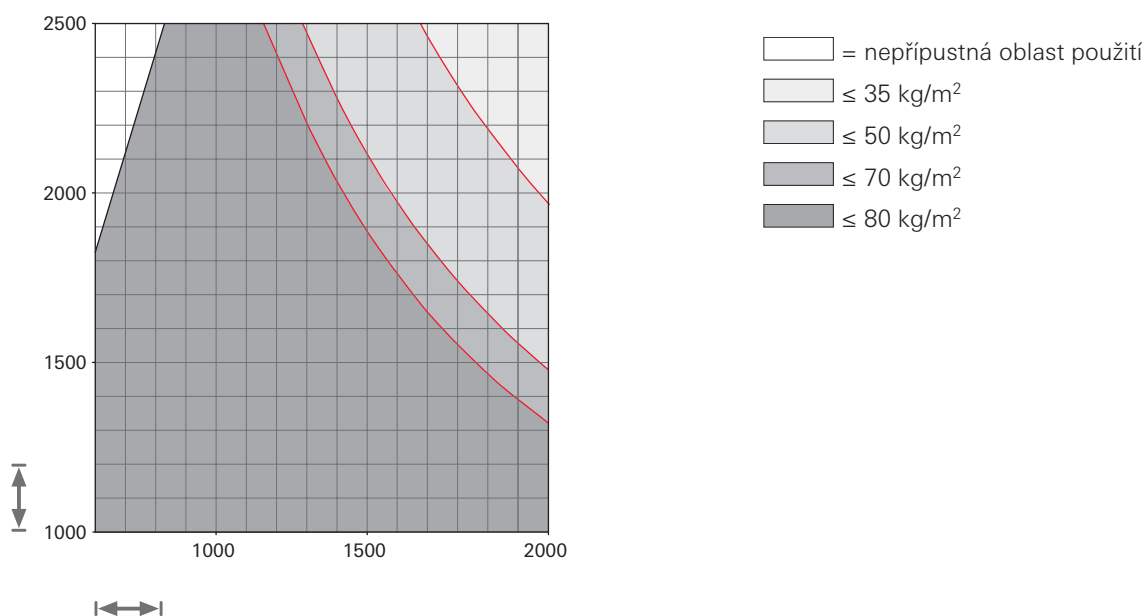

Údaje ve schématu použití udávají hmotnost skla v kg/m².

Tloušťka skla 1 mm/m² ≈ 2,5 kg



INFO

Použití řídicích jednotek s funkcí Soft není možné při poměrech stran > 2 : 1.

		Oblast použití
↔	šířka křídla (š. kř.)	600–2000 mm
↑↓	výška křídla (v. kř.)	600–2500 mm
	hmotnost křídla (FG)	max. 250 kg
–	hmotnost skla	max. 80 kg/m ²

3.4 Varianty provedení

3.4.1 Přehled

Schéma A

Schéma A (uvnitř probíhající)	Schéma A' (vně probíhající)
	
<p>1 posuvné křídlo (vlevo nebo vpravo)</p> <p>1 pevné prosklení</p>	<p>1 posuvné křídlo (vlevo nebo vpravo)</p> <p>1 pevné prosklení</p>

Schéma C

Schéma C (uvnitř probíhající)	Schéma C' (vně probíhající)
	
<p>2 posuvná křídla (vlevo a vpravo)</p> <p>2 pevná prosklení</p>	<p>2 posuvná křídla (vlevo a vpravo)</p> <p>2 pevná prosklení</p>

Schéma K

Schéma K (uvnitř probíhající)	Schéma K' (vně probíhající)
	
<p>2 posuvná křídla (vlevo a vpravo)</p> <p>1 pevné prosklení</p>	<p>2 posuvná křídla (vlevo a vpravo)</p> <p>1 pevné prosklení</p>

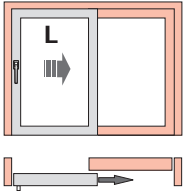
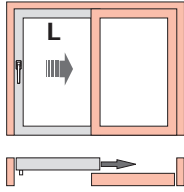
3.5 Rozměrové údaje – drážka pro kování

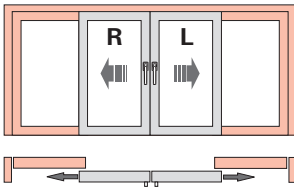
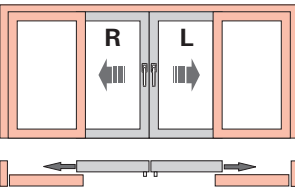
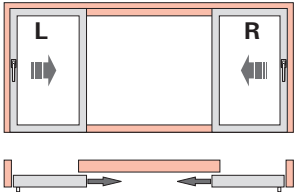
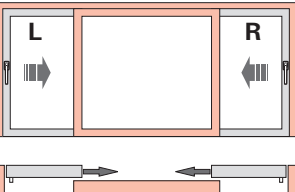
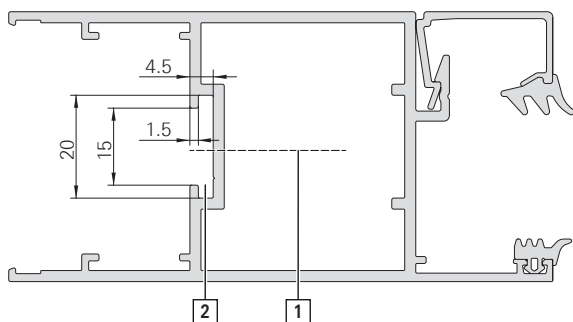

Průřez profilu křídla
 [1] osa kování
 [2] drážka pro kování



3.6 Rozměrové údaje – nosná kolejnice



INFO

Nosná kolejnice pouze z ušlechtilé oceli nebo eloxovaného hliníku.

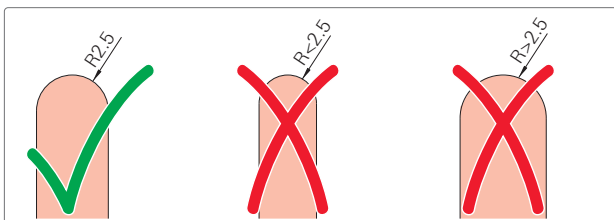

Tvar nosné kolejnice

3.7 Rozměrové údaje – pojistka proti vyklopení

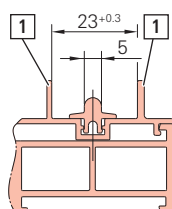



Jsou zapotřebí 2 ostění [1] vedle nosné kolejnice pro poměry stran > 2:1.

3.8 Rozměrové údaje pro konstrukční díly

Posuvné vozíky	Označení
	Velikost 41
	Velikost 51
Řídicí jednotka	Označení
	Velikost 41

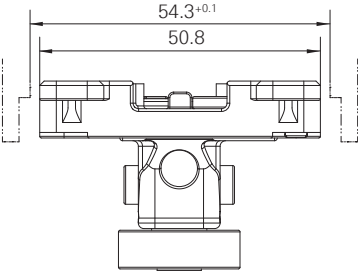
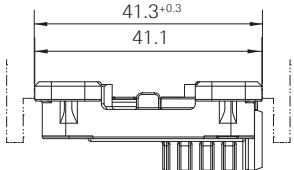
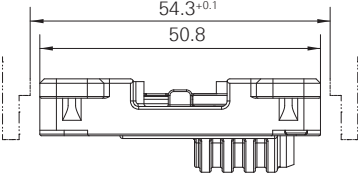
Informace k produktu
Rozměrové údaje pro konstrukční díly

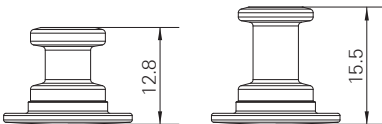
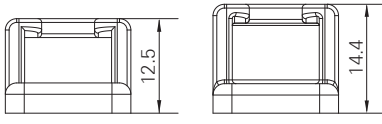
Řídicí jednotka	Označení
	Velikost 51
Přítlačný závěr	Označení
	Velikost 41
	Velikost 51
Pryžový tlumič	Označení
	Velikost 16,5 Velikost 17,5
SH uzavírací kolík	Označení
	Velikost 12,8 Velikost 15,5
SH rámový uzávěr	Označení
	Velikost 12,5 Velikost 14,4

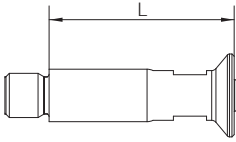
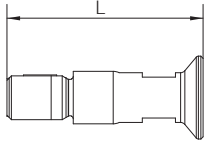
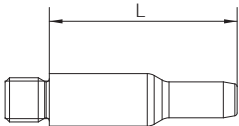
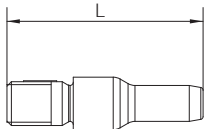
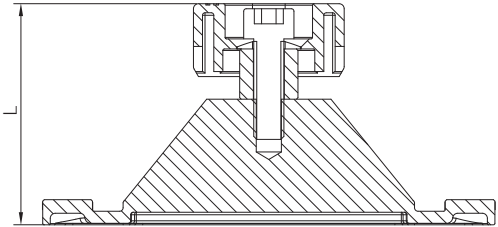

Uzavírací čep MB	Označení
	L = 17,4–62,4
	seřiditelný L = 19,8–53,5
Kolík pojistky posunutí	Označení
	L = 20,0–46,5
	seřiditelný L = 35,5–53,5
Sada regulace posloupnosti ovládání	Označení
	Vzdálenost 40,0–50,0

4 Přehledy kování

Přehledy kování na následujících stranách představují doporučení společnosti Roto Frank Fenster- und Türtechnologie GmbH.

Základní dělení stran v kapitole Přehledy kování znázorňuje nejprve příklady složení jednotlivých dílů kování. Na následujících stranách je uveden příslušný seznam výrobků.

Čísla pozic ve čtverci představují vzájemnou referenci mezi přehledem kování a seznamem výrobků.

Skutečné složení kování závisí na následujících aspektech:



INFO

Bezpečnostní třídy

- Třídy odporu RC 2 a RC 2 N se vztahují na celý systém.
- Kování dosahuje při požadovaných kontrolách systému odpovídajících bezpečnostních tříd.
- Bezpečnostních tříd se však dosáhne pouze tehdy, když také všechny ostatní součásti systému (např. profilový systém, armování, sklo) jsou dimenzovány na danou třídu.



INFO

Vlastnosti profilů

Profil dimenzujte optimálně pro příslušné hmotnosti. Řádný odvod zatížení musí být zaručen výrobcem profilů / zpracovatelem.

Zajistit lehký chod válečků na nosné kolejnici. Nosnou kolejnici udržujte v čistotě, nelakovat práškovými ani jinými laky.

Musí se respektovat aktuálně platný výkres zkoušky profilu Roto náležející k příslušnému profilu a v něm popsané související podklady.

Tyto údaje si vyžádejte u příslušného obchodního zástupce společnosti Roto.

Doporučené kliky naleznete v katalogu Roto Handles.

Potřebný počet dílů kování zjistíte prostřednictvím Roto Con Orders.



INFO

Roto Con Orders

Výkonný on-line konfigurátor kování pro individuální konfiguraci jednotlivých okenních a dveřních kování. Všechny běžné tvary a druhy otvírání lze zkonfigurovat samostatně, snadno a během nejkratší možné doby. Jednotlivé seznamy výrobků včetně oblastí použití a příkladu přehledu kování si můžete vyžádat prostřednictvím vašeho příslušného terénního pracovníka.



www.roto-frank.com



4.1 Schéma A, K

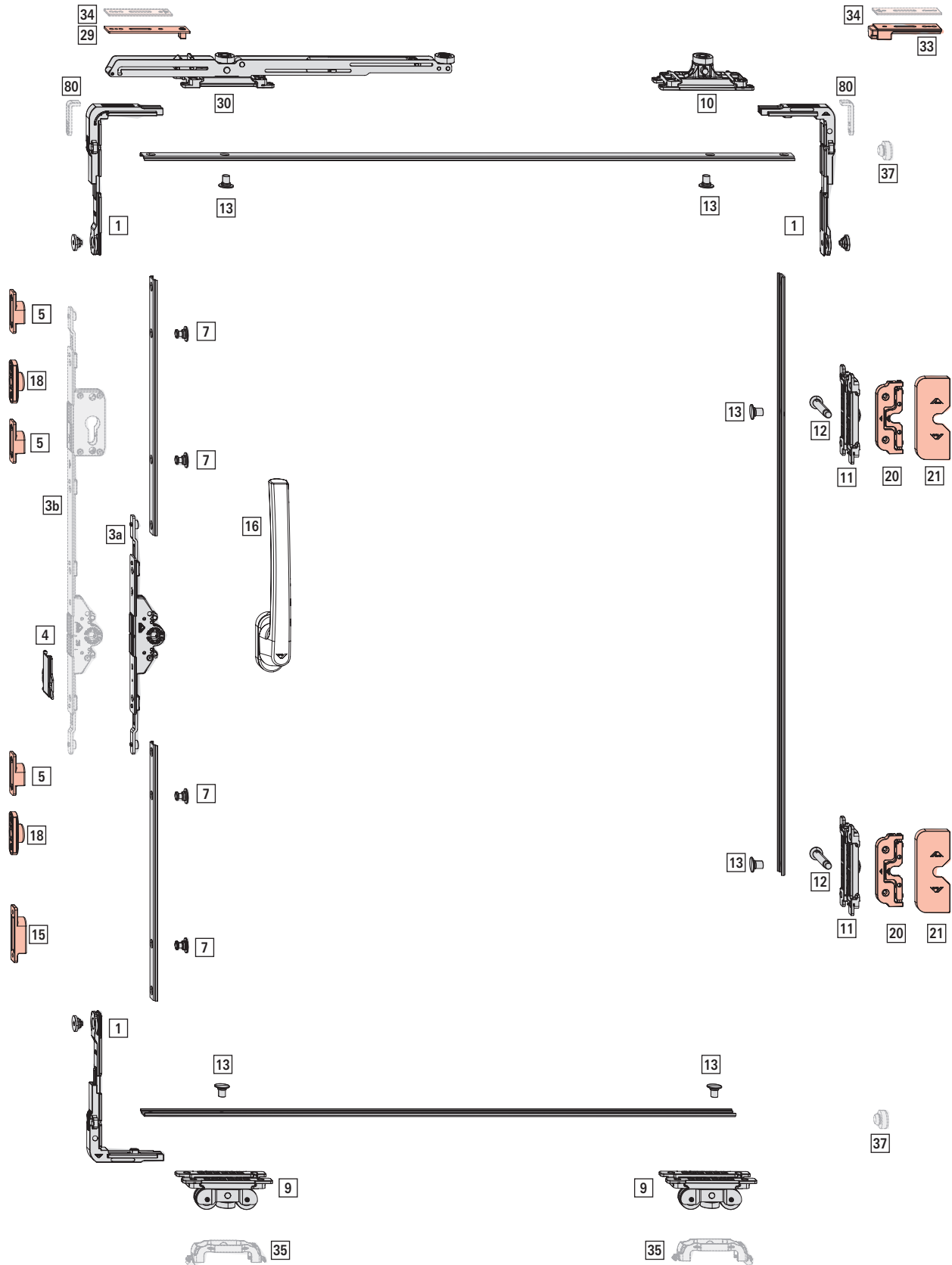

ill.. 4.1: Znáznorněno: provedení levé; FB 900 mm; FH 1900 mm; převod DM 25; FG 150 kg; řídicí jednotka se SoftClose



Oblast použití

FB: 600–2000 mm



FH: 1000–2500 mm

FG: max. 250 kg

[1] Rohové vedení zesílené

		N ^o
-	-	781822

[3b] Zápustný převod, uzamykatelný (alternativně k 3a)

			N ^o
zápustný převod	15	280	817163
	25	280	625430
	30	280	625431
	35	280	625432
	40	280	625433

[4] Upevnění ELG, nekompatibilní se zápustným převodem DM 15

	N ^o
upevnění pro zápustný převod	809700

[5] Rámový uzávěr

	N ^o
12,5	482260
14,4	744684

	
< 1400	1
1400–1970	2
> 1970	3

[7] Uzavírací čep

	N ^o
12,8	639931
15,5	757585

	
< 1400	2
1400–1970	3
> 1970	4

[9] Posuvné vozíky

		N ^o
41	vlevo	821686
	vpravo	823733
51	vlevo	823734
	vpravo	823735

	
< 1100	2
≥ 1100	3

[10] Řídicí jednotka, na straně středové partie a uprostřed → ze strany 65

Alternativně (na straně středové partie):

sada řídicí jednotky s funkcí Soft (vč. aktivátoru) → ze strany 65 

		N ^o
41	vlevo	821685
	vpravo	823730
51	vlevo	823731
	vpravo	823732

[*] Sada řídicí jednotky s funkcí Soft, na převodové straně → ze strany 65

Alternativně:

[10] řídicí jednotka

Obsah:

[*]		#
[29]	aktivátor	1
[30]	řídicí jednotka s funkcí Soft	1

[11] Přítlačný závěr

		N ^o
41	vlevo	821687
	vpravo	823736
51	vlevo	823737
	vpravo	823738

	
≤ 1400	2
1401–2200	3
> 2200	4

[12] Uzavírací čep MB



	N ^o
17,4	809611
19	2006942
20	808632
21,9	809613
23,9	794770
24,6	775929
26,5	839698
28	858555
29	2031030
30	814786
31,5	809772
32,8	809612
33,5	819884
34,4	771375
37,5	836782
38,4	809614
39	2006890
39,5	839428
40,5	896989
41,4	798976
44	2007049
46	817228

	N ^o
47,5	806839
53,5	837747
55,5	861579
62,4	809625

	
≤ 1400	2
1401–2200	3
> 2200	4

[13] Řídicí čep

	N ^o
Řídicí čep D8	835324

		
> 1400	≤ 1100	6
	> 1100	8
1400–2200	≤ 1100	7
	> 1100	9
> 2200	≤ 1100	8
	> 1100	10

[15] Rámový uzávěr - chybná manipulace

	N ^o
chybné ovládání rámového uzávěru	822788

[16] Klika (délka kliky 200 mm) → CTL_1

Dveřní úchyt (vzdálenost 43 mm), bez vyobrazení → CTL_1 

[18] Tlumič



	N ^o
14	635307
16,5	757701
17,5	757587

[20] Rámový uzávěr MB

	N ^o
šroubovací	793493

	
≤ 1400	2
1401–2200	3
> 2200	4

[21] Krytka pro rámový uzávěr MB

		N ^o
R01.1	přírodní stříbrná	819632
R05.3	středně bronzová	819631
R06.2	sytě černá	798979
R07.2	dopravní bílá	808054

	
≤ 1400	2
1401–2200	3
> 2200	4

[33] Zarážka, není použitelná v kombinaci řídicí jednotky s funkcí SoftOpen a SoftStop na straně středové partie. 

Alternativně:

[37] Pryžový tlumič → *ze strany 66*



	N ^o
doraz	800196

[34] Podložka; počet v závislosti na profilu ^[1]

	N ^o
podložka	800197

Alternativně

[3b] Zápustný převod, uzamykatelný (alternativně k 3a)

			N ^o
zápustný převod uzamykatelný	25	525	811483
	30	525	811484
	35	525	811495
	40	525	811496

[5] Rámový uzávěr

	N ^o
12,5	482260
14,4	744684

	
< 1600	1
1600–1970	2
> 1970	3

[7] Uzavírací čep

	N ^o
12,8	639931
15,5	757585

	
< 1600	2
1600–1970	3
> 1970	4





[1] Použijte pouze tolik podložek, kolik je uvedeno ve zkoušce profilu.



[11] Přítlačný závěr seřiditelný



		N ^o
41	vlevo	823751
	vpravo	823752
51	vlevo	823753
	vpravo	823754
		
≤ 1400		2
1401–2200		3
> 2200		4

[12] Uzavírací čep MB seřiditelný



		N ^o
se seřízením přítlaku	25	895955
	26	895966
	27	895970
	32	786728
	34,5	2010069
	35,5	858628
	36	895972
	39,5	839047
	42	861550
	44	895973
	45,8	791838
	47,8	788696
	49	895974
53,5	839045	
		
≤ 1400		2
1401–2200		3
> 2200		4

Volitelně

Posuvné táhlo pro drážku VTC

			N ^o
posuvné táhlo 3 m	drážka VTC	1 ks	735102
posuvné táhlo 6 m	drážka VTC	1 ks	334665

[35] Držák kartáče

	N ^o
držák kartáčku	809520
	
< 1100	2
≥ 1100	3

[80] Pojistka proti vyklopení; pro oblasti použití FH : FB = > 2 : 1 do max. 3 : 1; použitelné pouze bez řídicí jednotky s funkcí Soft.

	N ^o
pojistka proti vyklopení	897049

4.2 Schéma A, K – RC 2 / RC 2 N

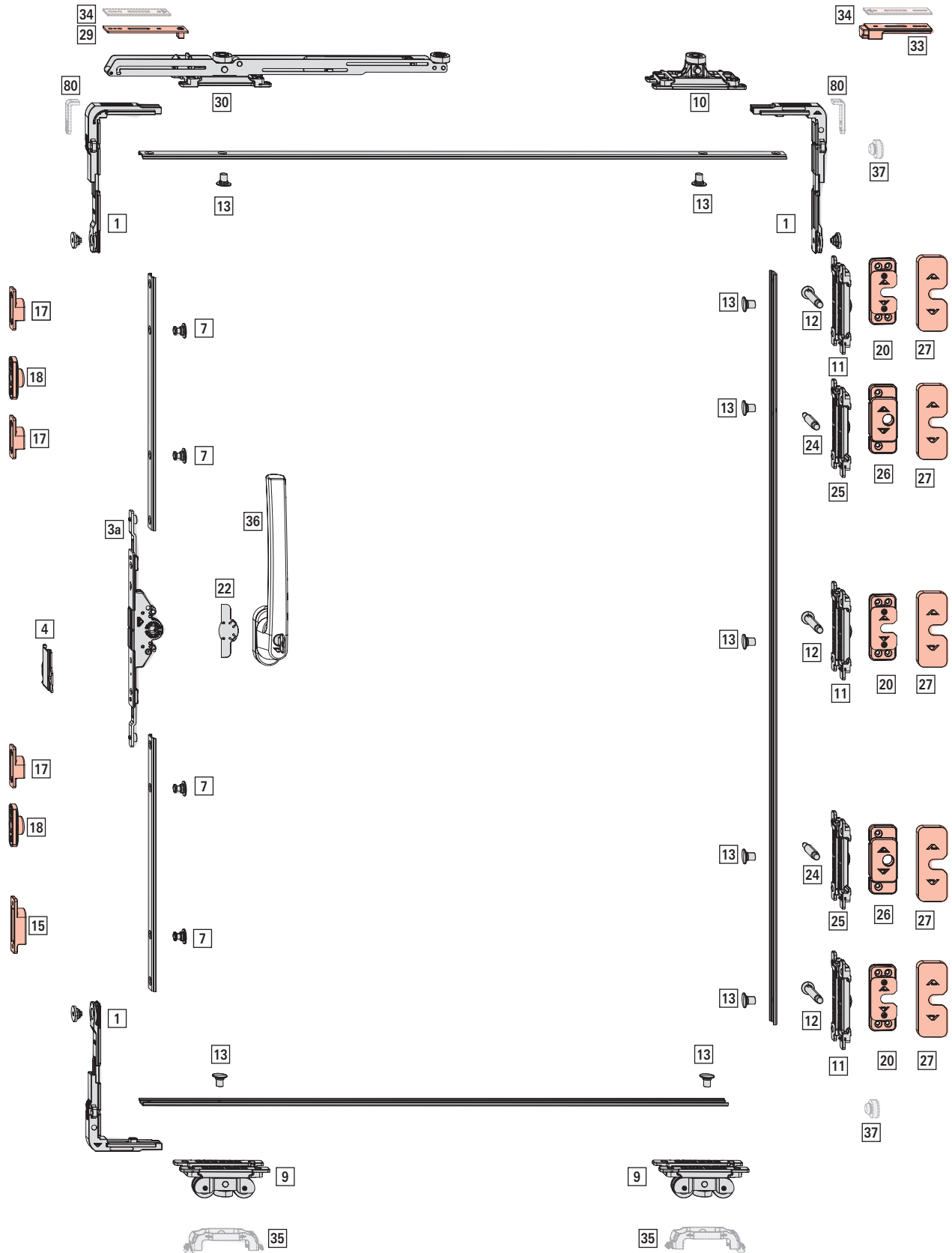

ill.. 4.2: Znážorněno: provedení levé; FB 900 mm; FH 1900 mm; převod DM 25; RC 2



Oblast použití

FB: 600–2000 mm



FH: 1000–2500 mm

FG: max. 250 kg

[1] Rohové vedení zesílené

		N ^o
-	-	781822

[3a] Zápustný převod

			N ^o
zápustný převod	15	280	817163
	25	280	625430
	30	280	625431
	35	280	625432
	40	280	625433

[4] Upevnění ELG, nekompatibilní se zápustným převodem DM 15

	N ^o
upevnění pro zápustný převod	809700



[7] Uzavírací čep

	N ^o
12,8	639931
15,5	757585

	
< 1400	2
1400–1970	3
> 1970	4



[9] Posuvné vozíky

		N ^o
41	vlevo	821686
	vpravo	823733
51	vlevo	823734
	vpravo	823735

	
< 1100	2
≥ 1100	3

[10] Řídicí jednotka, na straně středové partie a uprostřed → ze strany 65 1-2

Alternativně (na straně středové partie):
sada řídicí jednotky s funkcí Soft (vč. aktivátoru) → ze strany 65  1

		N ^o
41	vlevo	821685
	vpravo	823730
51	vlevo	823731
	vpravo	823732



[*] Sada řídicí jednotky s funkcí Soft, na převodové straně → ze strany 65 1

Alternativně:
[10] řídicí jednotka

Obsah:

[*]		#
[29]	aktivátor	1
[30]	řídicí jednotka s funkcí Soft	1

[11] Příkladný závěr

		N ^o
41	vlevo	821687
	vpravo	823736
51	vlevo	823737
	vpravo	823738



	
≤ 1400	2
1401–2200	3
> 2200	4

[12] Uzavírací čep MB

	N ^o
17,4	809611
19	2006942
20	808632
21,9	809613
23,9	794770
24,6	775929
26,5	839698
28	858555
29	2031030
30	814786
31,5	809772
32,8	809612
33,5	819884
34,4	771375
37,5	836782
38,4	809614
39	2006890
39,5	839428
40,5	896989
41,4	798976
44	2007049
46	817228
47,5	806839
53,5	837747
55,5	861579
62,4	809625

	
≤ 1400	2
1401–2200	3
> 2200	4

[13] Řídicí čep

		N ^o
Řídicí čep D8		835324
		
> 1400	≤ 1100	8
	> 1100	10
1400–2200	≤ 1100	9
	> 1100	11
> 2200	≤ 1100	10
	> 1100	12

[15] SH rámový uzávěr - chybná manipulace



		N ^o
chybné ovládání rámového uzávěru		822795

[16] Klika, uzamykatelná (délka kliky 200 mm) →

CTL_1

Dveřní úchyt (vzdálenost 43 mm), bez vyobrazení → CTL_1

[17] SH rámový uzávěr

		N ^o
		
12,5		757695
14,4		793242
		
< 1400		2
1400–1970		3
> 1970		4

[18] Tlumič

		N ^o
		
14		635307
16,5		757701
17,5		757587

[20] Rámový uzávěr SH MB

		N ^o
rámový uzávěr SH MB		833688
		
≤ 1400		2
1401–2200		3
> 2200		4

[22] Ochrana proti odvrtání

		N ^o
ochrana proti odvrtání		770965

[24] Kolík – pojistka proti posunutí

		N ^o
		
18		839869
19		2006943
20		816147
28		858556
33		835327
34		822393
37,5		837714
38		820048
39		2006891
40,5		897022
46,5		833594
53,5		838965
55,5		861940

[25] Přítlačný závěr pro pojistku proti posunutí

		N ^o
		
41	vlevo	821687
	vpravo	823736
51	vlevo	823737
	vpravo	823738

INFO



Provedení L: Objednávejte pravé konstrukční díly.

Provedení R: Objednávejte levé konstrukční díly.

[26] Rámový uzávěr - pojistka proti zpětnému posunutí

		N ^o
zajištění rámového uzávěru proti zpětnému posunu		810279

[27] Krytka pro SH rámový uzávěr MB / rámový uzávěr pojistky proti zpětnému posunutí

		N ^o
		
R01.1	přírodní stříbrná	828482
R05.3	středně bronzová	828483
R06.2	sytě černá	809717
R07.2	dopravní bílá	819351

		N ^o
		
≤ 1400		4
1401–2200		5
> 2200		6

[33] Zarážka, není použitelná v kombinaci řídicí jednotky s funkcí SoftOpen a SoftStop na straně středové partie.

Alternativně:

[37] Pryžový tlumič → *ze strany 66*

		N ^o
dorz		800196



[34] Podložka; počet v závislosti na profilu ^[2]	
	N ^o
podložka	800197

Alternativně

[11] Přítlačný závěr seřiditelný		
		N ^o
41	vlevo	823751
	vpravo	823752
51	vlevo	823753
	vpravo	823754

≤ 1400	2
1401–2200	3
> 2200	4

[12] Uzavírací čep MB seřiditelný			
			N ^o
se seřizem přitlaku	25		895955
	26		895966
	27		895970
	32		786728
	34,5		2010069
	35,5		858628
	36		895972
	39,5		839047
	42		861550
	44		895973
	45,8		791838
	47,8		788696
	49		895974
53,5		839045	

≤ 1400	2
1401–2200	3
> 2200	4

[25] Přítlačný závěr seřiditelný pro pojistku proti zpětnému posunutí		
		N ^o
41	vlevo	823751
	vpravo	823752
51	vlevo	823753
	vpravo	823754



INFO

Provedení L: Objednávejte pravé konstrukční díly.

Provedení R: Objednávejte levé konstrukční díly.

[24] Kolík seřiditelný - pojistka proti zpětnému posunutí		
		N ^o
se seřizem přitlaku	25	895977
	26	895984
	27	895989
	32	895994
	35,5	858629
	36	895999
	39,5	839049
	42	861551
	44	896002
	49	896005
	53,5	839048

Volitelně

Posuvné táhlo pro drážku VTC			
			N ^o
posuvné táhlo 3 m	drážka VTC	1 ks	735102
posuvné táhlo 6 m	drážka VTC	1 ks	334665

[35] Držák kartáče	
	N ^o
držák kartáčku	809520
< 1100	2
≥ 1100	3

[80] Pojistka proti vyklopení; pro oblasti použití FH : FB = > 2 : 1 do max. 3 : 1; použitelné pouze bez řídicí jednotky s funkcí Soft.	
	N ^o
pojistka proti vyklopení	897049

[2] Použijte pouze tolik podložek, kolik je uvedeno ve zkoušce profilu.

4.3 Schéma A', K'

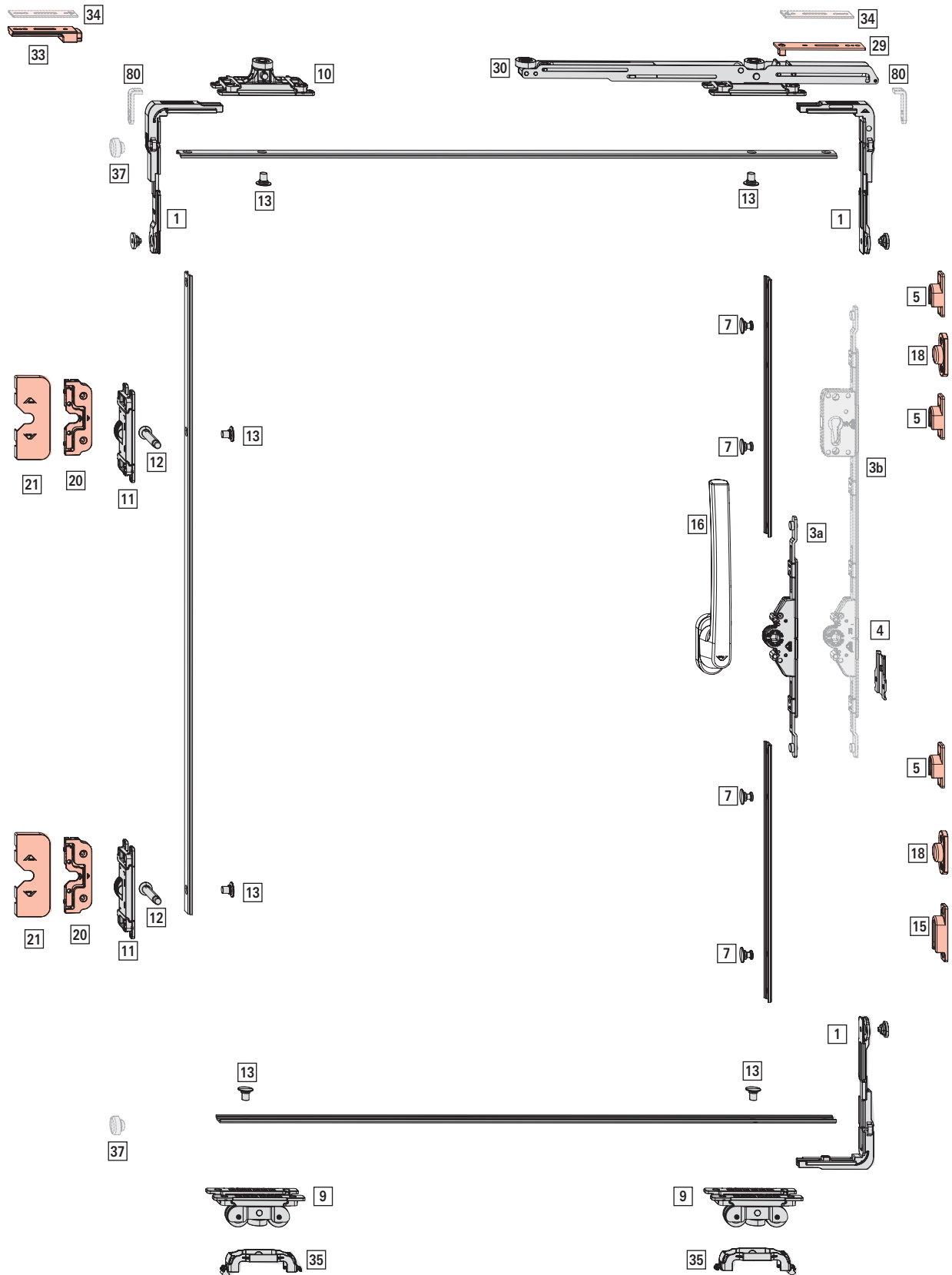

ill.. 4.3: Zházorněno: provedení pravé; FB 900 mm; FH 1900 mm; převod DM 25



Oblast použití

FB: 600–2000 mm



FH: 1000–2500 mm

FG: max. 250 kg

[1] Rohové vedení zesílené

		N ^o
-	-	781822

[3b] Zápustný převod, uzamykatelný (alternativně k 3a)

			N ^o
zápustný převod	15	280	817163
	25	280	625430
	30	280	625431
	35	280	625432
	40	280	625433

[4] Upevnění ELG, nekompatibilní se zápustným převodem DM 15

	N ^o
upevnění pro zápustný převod	809700

[5] Rámový uzávěr

	N ^o
12,5	482260
14,4	744684



	
< 1400	1
1400–1970	2
> 1970	3

[7] Uzavírací čep

	N ^o
12,8	639931
15,5	757585

	
< 1400	2
1400–1970	3
> 1970	4

[9] Posuvné vozíky

		N ^o
41	vlevo	821686
	vpravo	823733
51	vlevo	823734
	vpravo	823735

	
< 1100	2
≥ 1100	3

INFO

Provedení L: Objednávejte pravé konstrukční díly.

Provedení R: Objednávejte levé konstrukční díly.

[10] Řídicí jednotka, na straně středové partie a uprostřed → *ze strany 65*

Alternativně (na straně středové partie):

sada řídicí jednotky s funkcí Soft (vč. aktivátoru) → *ze strany 65* 

		N ^o
41	vlevo	821685
	vpravo	823730
51	vlevo	823731
	vpravo	823732

INFO

Provedení L: Objednávejte pravé konstrukční díly.

Provedení R: Objednávejte levé konstrukční díly.

[*] Sada řídicí jednotky s funkcí Soft, na převodové straně → *ze strany 65*

Alternativně:

[10] řídicí jednotka

Obsah:



[*]		#
[29]	aktivátor	1
[30]	řídicí jednotka s funkcí Soft	1

INFO

Provedení L: Objednávejte pravé konstrukční díly.

Provedení R: Objednávejte levé konstrukční díly.

[11] Přítlačný závěr

		N ^o
41	vlevo	821687
	vpravo	823736
51	vlevo	823737
	vpravo	823738

	
≤ 1400	2
1401–2200	3
> 2200	4



INFO

Provedení L: Objednávejte pravé konstrukční díly.

Provedení R: Objednávejte levé konstrukční díly.

[12] Uzavírací čep MB

	N ^o
17,4	809611
19	2006942
20	808632
21,9	809613
23,9	794770
24,6	775929
26,5	839698
28	858555
29	2031030
30	814786
31,5	809772
32,8	809612
33,5	819884
34,4	771375
37,5	836782
38,4	809614
39	2006890
39,5	839428
40,5	896989
41,4	798976
44	2007049
46	817228
47,5	806839
53,5	837747
55,5	861579
62,4	809625
≤ 1400	2
1401-2200	3
> 2200	4

[13] Řídicí čep

	N ^o
Řídicí čep D8	835324
> 1400	≤ 1100 6
	> 1100 8
1400-2200	≤ 1100 7
	> 1100 9
> 2200	≤ 1100 8
	> 1100 10

[15] Rámový uzávěr - chybná manipulace

	N ^o
chybné ovládání rámového uzávěru	822788

[16] Klika (délka kliky 200 mm) → CTL_1 1
Dveřní úchyt (vzdálenost 43 mm), bez vyobrazení → CTL_1 1

[18] Tlumič 2

	N ^o
14	635307
16,5	757701
17,5	757587

[20] Rámový uzávěr MB

	N ^o
šroubovací	793493
≤ 1400	2
1401-2200	3
> 2200	4

[21] Krytka pro rámový uzávěr MB

	N ^o	
R01.1	přírodní stříbrná	819632
R05.3	středně bronzová	819631
R06.2	sytě černá	798979
R07.2	dopravní bílá	808054
≤ 1400	2	
1401-2200	3	
> 2200	4	

[33] Zarážka, není použitelná v kombinaci řídicí jednotky s funkcí SoftOpen a SoftStop na straně středové partie. 1
 Alternativně:

[37] Pryžový tlumič → *ze strany 66*
 N^o
 doraz 800196

[34] Podložka; počet v závislosti na profilu ^[3]

	N ^o
podložka	800197

Alternativně



[3b] Zápustný převod, uzamykatelný (alternativně k 3a) 1

	N ^o
zápustný převod uzamykatelný	25 525 811483
	30 525 811484
	35 525 811495
	40 525 811496



[3] Použijte pouze tolik podložek, kolik je uvedeno ve zkoušce profilu.



[5] Rámový uzávěr

	N ^o
12,5	482260
14,4	744684
	
< 1600	1
1600–1970	2
> 1970	3

[7] Uzavírací čep

	N ^o
12,8	639931
15,5	757585
	
< 1600	2
1600–1970	3
> 1970	4

[11] Přítlačný závěr seřiditelný

		N ^o
41	vlevo	823751
	vpravo	823752
51	vlevo	823753
	vpravo	823754
		
≤ 1400		2
1401–2200		3
> 2200		4







INFO

Provedení L: Objednávejte pravé konstrukční díly.



Provedení R: Objednávejte levé konstrukční díly.

[12] Uzavírací čep MB seřiditelný



		N ^o
se seřízením přítlaku	25	895955
	26	895966
	27	895970
	32	786728
	34,5	2010069
	35,5	858628
	36	895972
	39,5	839047
	42	861550
	44	895973
	45,8	791838
	47,8	788696
	49	895974
	53,5	839045
		
≤ 1400		2
1401–2200		3
> 2200		4

Volitelně

Posuvné táhlo pro drážku VTC

			N ^o
posuvné táhlo 3 m	drážka VTC	1 ks	735102
posuvné táhlo 6 m	drážka VTC	1 ks	334665

[35] Držák kartáče

	N ^o
držák kartáčku	809520
	
< 1100	2
≥ 1100	3

[80] Pojistka proti vyklopení; pro oblasti použití FH : FB = > 2 : 1 do max. 3 : 1; použitelné pouze bez řídicí jednotky s funkcí Soft.

	N ^o
pojistka proti vyklopení	897049

4.4 Schéma A', K' – RC 2 / RC 2 N

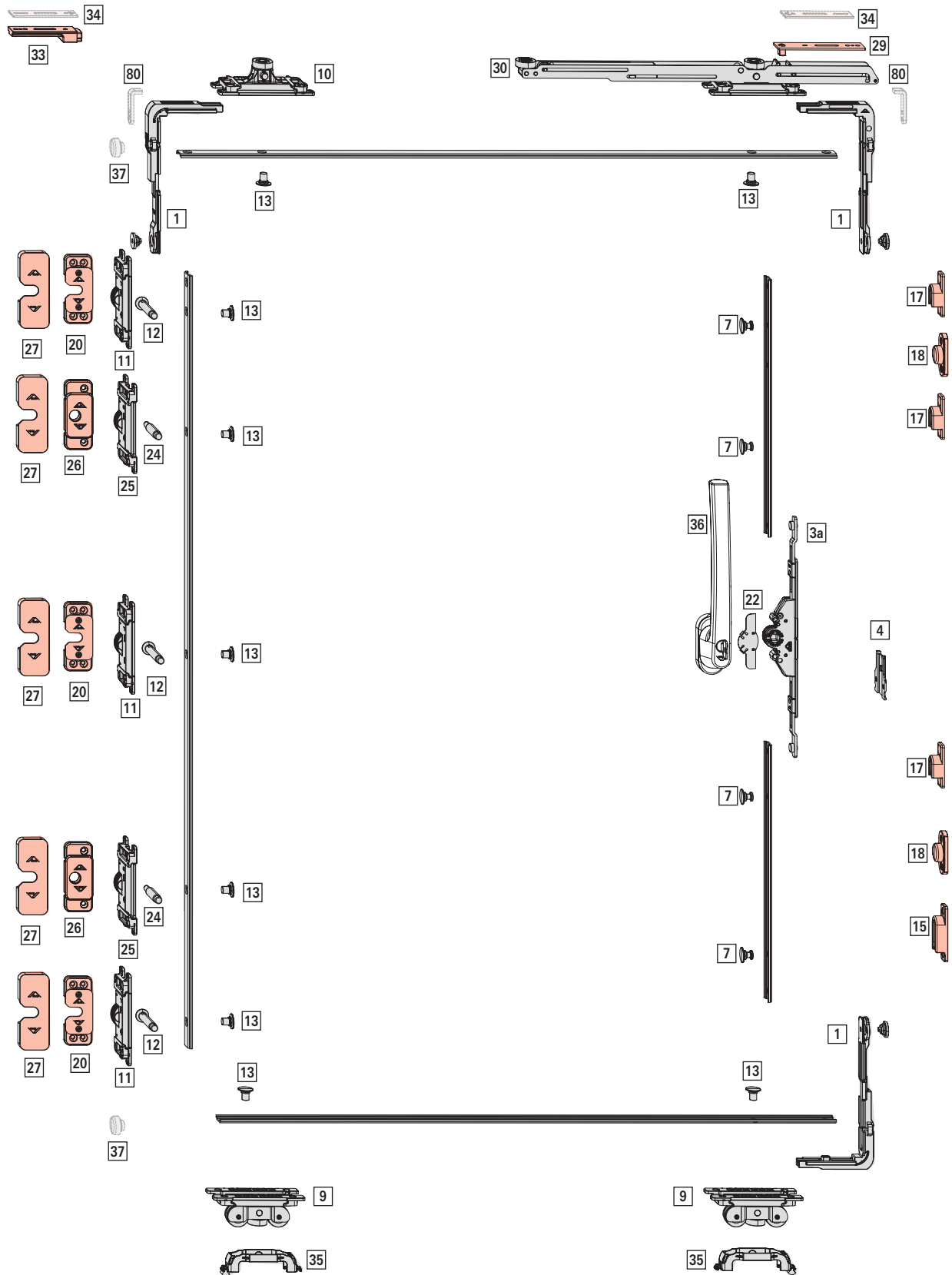

ill.. 4.4: Zházorněno: provedení pravé; FB 900 mm; FH 1900 mm; převod DM 25; RC 2



Oblast použití

FB: 600–2000 mm



FH: 1000–2500 mm

FG: max. 250 kg

[1] Rohové vedení zesílené

		N ^o
-	-	781822

[3a] Zápustný převod

			N ^o
zápustný převod	15	280	817163
	25	280	625430
	30	280	625431
	35	280	625432
	40	280	625433

[4] Upevnění ELG, nekompatibilní se zápustným převodem DM 15

	N ^o
upevnění pro zápustný převod	809700

[7] Uzavírací čep

	N ^o
12,8	639931
15,5	757585

	
< 1400	2
1400–1970	3
> 1970	4

[9] Posuvné vozíky

		N ^o
41	vlevo	821686
	vpravo	823733
51	vlevo	823734
	vpravo	823735

	
< 1100	2
≥ 1100	3



INFO

Provedení L: Objednávejte pravé konstrukční díly.

Provedení R: Objednávejte levé konstrukční díly.

[10] Řídicí jednotka, na straně středové partie a uprostřed → ze strany 65 1-2

Alternativně (na straně středové partie):

sada řídicí jednotky s funkcí Soft (vč. aktivátoru) → ze strany 65 

		N ^o
41	vlevo	821685
	vpravo	823730
51	vlevo	823731
	vpravo	823732



INFO

Provedení L: Objednávejte pravé konstrukční díly.

Provedení R: Objednávejte levé konstrukční díly.

[*] Sada řídicí jednotky s funkcí Soft, na převodové straně → ze strany 65

Alternativně:

[10] řídicí jednotka

Obsah:

[*]		#
[29]	aktivátor	1
[30]	řídicí jednotka s funkcí Soft	1



INFO

Provedení L: Objednávejte pravé konstrukční díly.

Provedení R: Objednávejte levé konstrukční díly.

[11] Přítlačný závěr

		N ^o
41	vlevo	821687
	vpravo	823736
51	vlevo	823737
	vpravo	823738

	
≤ 1400	2
1401–2200	3
> 2200	4







INFO

Provedení L: Objednávejte pravé konstrukční díly.

Provedení R: Objednávejte levé konstrukční díly.

[12] Uzavírací čep MB

	N ^o
17,4	809611
19	2006942
20	808632
21,9	809613

	N ^o
23,9	794770
24,6	775929
26,5	839698
28	858555
29	2031030
30	814786
31,5	809772
32,8	809612
33,5	819884
34,4	771375
37,5	836782
38,4	809614
39	2006890
39,5	839428
40,5	896989
41,4	798976
44	2007049
46	817228
47,5	806839
53,5	837747
55,5	861579
62,4	809625
	
≤ 1400	2
1401–2200	3
> 2200	4



[13] Řídicí čep		
	N ^o	
Řídicí čep D8	835324	
		
> 1400	≤ 1100	8
	> 1100	10
1400–2200	≤ 1100	9
	> 1100	11
> 2200	≤ 1100	10
	> 1100	12



[15] SH rámový uzávěr - chybná manipulace 	
	N ^o
chybné ovládání rámového uzávěru	822795

[16] Klika, uzamykatelná (délka kliky 200 mm) → 	
CTL_1	

Dveřní úchyt (vzdálenost 43 mm), bez vyobrazení → CTL_1 	
--	--

[17] SH rámový uzávěr	
	N ^o
12,5	757695
14,4	793242
	
< 1400	2
1400–1970	3
> 1970	4

[18] Tlumič 	
	N ^o
14	635307
16,5	757701
17,5	757587

[20] Rámový uzávěr SH MB	
	N ^o
rámový uzávěr SH MB	833688
	
≤ 1400	2
1401–2200	3
> 2200	4

[22] Ochrana proti odvrtání 	
	N ^o
ochrana proti odvrtání	770965

[24] Kolík – pojistka proti posunutí 	
	N ^o
18	839869
19	2006943
20	816147
28	858556
33	835327
34	822393
37,5	837714
38	820048
39	2006891
40,5	897022
46,5	833594
53,5	838965
55,5	861940

[25] Přítlačný závěr pro pojistku proti posunutí 		
		N ^o
41	vlevo	821687
	vpravo	823736
51	vlevo	823737
	vpravo	823738



INFO

Provedení L: Objednávejte pravé konstrukční díly.

Provedení R: Objednávejte levé konstrukční díly.

[26] Rámový uzávěr - pojistka proti zpětnému posunutí

	N ^o
zajištění rámového uzávěru proti zpětnému posunu	810279

[27] Krytka pro SH rámový uzávěr MB / rámový uzávěr pojistky proti zpětnému posunutí

		N ^o
R01.1	přírodní stříbrná	828482
R05.3	středně bronzová	828483
R06.2	sytě černá	809717
R07.2	dopravní bílá	819351

≤ 1400	4
1401–2200	5
> 2200	6

[33] Zarážka, není použitelná v kombinaci řídicí jednotky s funkcí SoftOpen a SoftStop na straně středové partie.

Alternativně:

[37] Pryžový tlumič → *ze strany 66*

	N ^o
doraz	800196

[34] Podložka; počet v závislosti na profilu ^[4]

	N ^o
podložka	800197

Alternativně

[11] Přítlačný závěr seřiditelný

		N ^o
41	vlevo	823751
	vpravo	823752
51	vlevo	823753
	vpravo	823754

≤ 1400	2
1401–2200	3
> 2200	4



INFO

Provedení L: Objednávejte pravé konstrukční díly.

Provedení R: Objednávejte levé konstrukční díly.

[12] Uzavírací čep MB seřiditelný

		N ^o
se seřízením přítlaku	25	895955
	26	895966
	27	895970
	32	786728
	34,5	2010069
	35,5	858628
	36	895972
	39,5	839047
	42	861550
	44	895973
	45,8	791838
47,8	788696	
49	895974	
53,5	839045	

≤ 1400	2
1401–2200	3
> 2200	4

[25] Přítlačný závěr seřiditelný pro pojistku proti zpětnému posunutí

		N ^o
41	vlevo	823751
	vpravo	823752
51	vlevo	823753
	vpravo	823754





INFO

Provedení L: Objednávejte levé konstrukční díly.

Provedení R: Objednávejte pravé konstrukční díly.



[4] Použijte pouze tolik podložek, kolik je uvedeno ve zkoušce profilu.

[24] Kolík seřiditelný - pojistka proti zpětnému posunutí  2

		Nº
se seřazením přítlaku	25	895977
	26	895984
	27	895989
	32	895994
	35,5	858629
	36	895999
	39,5	839049
	42	861551
	44	896002
	49	896005
	53,5	839048



Volitelně

Posuvné táhlo pro drážku VTC

			Nº
posuvné táhlo 3 m	drážka VTC	1 ks	735102
posuvné táhlo 6 m	drážka VTC	1 ks	334665

[35] Držák kartáče

	Nº
držák kartáčku	809520

	
< 1100	2
≥ 1100	3

[80] Pojistka proti vyklopení; pro oblasti použití  2
 FH : FB = > 2 : 1 do max. 3 : 1; použitelné pouze bez řídicí jednotky s funkcí Soft.

	Nº
pojistka proti vyklopení	897049



4.5 Schéma C

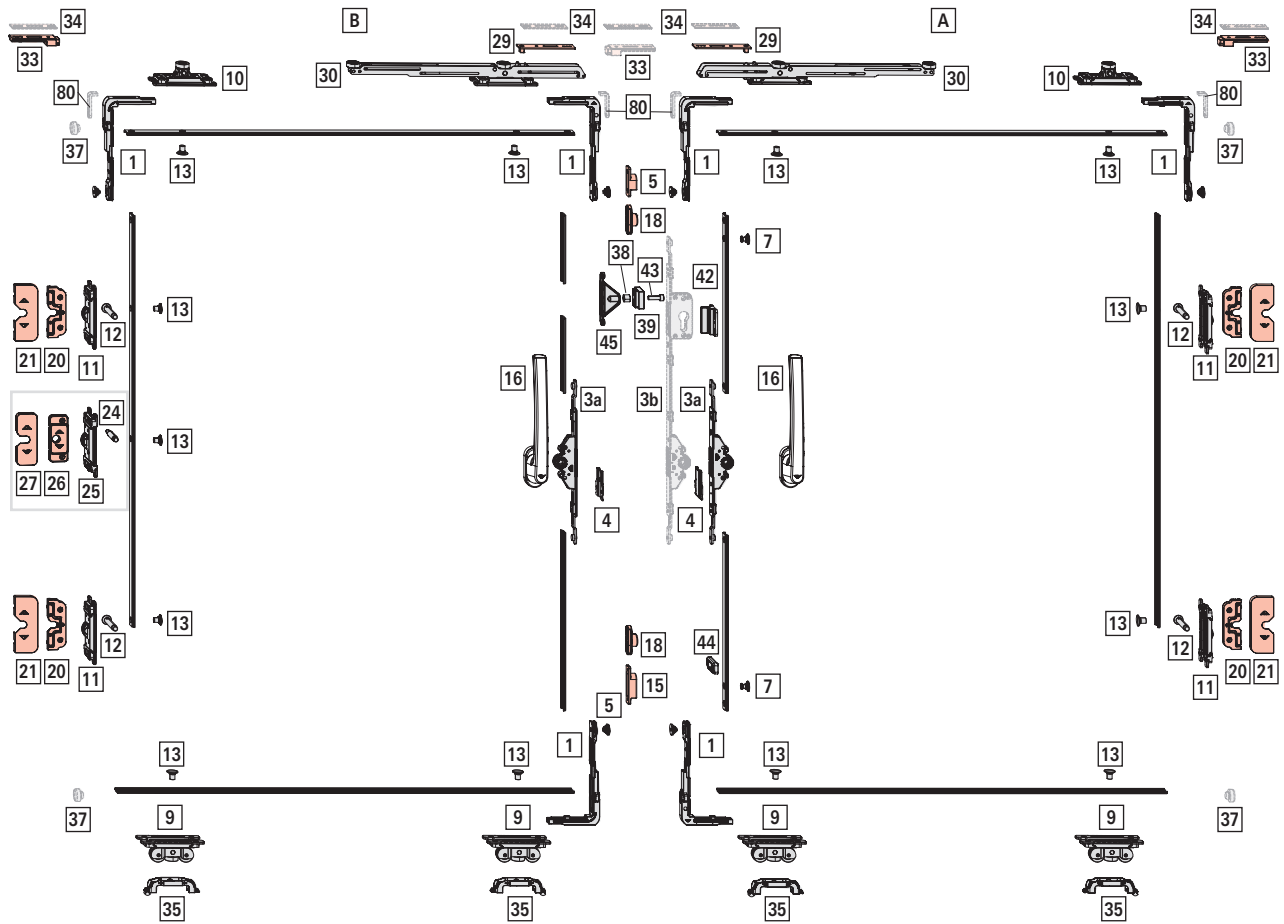

ill. 4.5: Znáznomeno: [A] první v řadě otvírané křídlo provedení L, [B] křídlo otvírající se jako druhé provedení R; FB 900 mm; FH 1300 mm; převod DM 25; řídicí jednotky s funkcí SoftClose



Oblast použití

FB: 600–2000 mm



FH: 1000–2500 mm

FG: max. 250 kg

[1] Rohové vedení zesílené

		N ^o
-	-	781822

[3a] Zápustný převod



			N ^o
zápustný převod	15	280	817163
	25	280	625430
	30	280	625431
	35	280	625432
	40	280	625433

[4] Upevnění ELG, nekompatibilní se zápustným převodem DM 15

	N ^o
upevnění pro zápustný převod	809700



[5] Rámový uzávěr

	N ^o
12,5	482260
14,4	744684

	
< 1400	1
1400–1970	2
> 1970	3

[7] Uzavírací čep

	N ^o
12,8	639931
15,5	757585

	
< 1400	2
1400–1970	3
> 1970	4

[9] Posuvné vozíky

		N ^o
41	vlevo	821686
	vpravo	823733
51	vlevo	823734
	vpravo	823735

	
< 1100	4
≥ 1100	6

[10] Řídicí jednotka, na straně středové partie a uprostřed → ze strany 65

Alternativně (na straně středové partie):
sada řídicí jednotky s funkcí Soft (vč. akti-
vátoru) → ze strany 65 

		N ^o
41	vlevo	821685
	vpravo	823730
51	vlevo	823731
	vpravo	823732

[*] Sada řídicí jednotky s funkcí Soft, na převodové straně → ze strany 65



Alternativně:

[10] řídicí jednotka

Obsah:

[*]		#
[29]	aktivátor	1
[30]	řídicí jednotka s funkcí Soft	1

[11] Přítlačný závěr

		N ^o
41	vlevo	821687
	vpravo	823736
51	vlevo	823737
	vpravo	823738

	
≤ 1200	4
1201–2400	6
> 2400	8

[12] Uzavírací čep MB



	N ^o
17,4	809611
19	2006942
20	808632
21,9	809613
23,9	794770
24,6	775929
26,5	839698
28	858555
29	2031030
30	814786
31,5	809772
32,8	809612
33,5	819884
34,4	771375
37,5	836782
38,4	809614
39	2006890
39,5	839428
40,5	896989
41,4	798976
44	2007049
46	817228
47,5	806839
53,5	837747

	N ^o
55,5	861579
62,4	809625

	
≤ 1200	4
1201-2400	6
> 2400	8

[13] Řídicí čep

	N ^o
Řídicí čep D8	835324

		
> 1400	≤ 1100	13
	> 1100	17
1400-2200	≤ 1100	15
	> 1100	19
> 2200	≤ 1100	17
	> 1100	21

[15] Rámový uzávěr - chybná manipulace

	N ^o
chybné ovládání rámového uzávěru	822788

[16] Klika (délka kliky 200 mm) → CTL_1 Dveřní úchyt (vzdálenost 43 mm), bez vyobrazení → CTL_1

[18] Tlumič



	N ^o
14	635307
16,5	757701
17,5	757587

[20] Rámový uzávěr MB

	N ^o
šroubovací	793493

	
≤ 1200	4
1201-2400	6
> 2400	8

[21] Krytka pro rámový uzávěr MB

		N ^o
R01.1	přírodní stříbrná	819632
R05.3	středně bronzová	819631
R06.2	sytě černá	798979
R07.2	dopravní bílá	808054

	
≤ 1200	4
1201-2400	6
> 2400	8

[5] Použijte pouze tolik podložek, kolik je uvedeno ve zkoušce profilu.

[24] Kolík – pojistka proti posunutí

	N ^o
18	839869
19	2006943
20	816147
28	858556
33	835327
34	822393
37,5	837714
38	820048
39	2006891
40,5	897022
46,5	833594
53,5	838965
55,5	861940

[25] Přítlačný závěr pro pojistku proti posunutí

		N ^o
41	vlevo	821687
	vpravo	823736
51	vlevo	823737
	vpravo	823738

INFO



Provedení L: Objednávejte pravé konstrukční díly.

Provedení R: Objednávejte levé konstrukční díly.

[26] Rámový uzávěr - pojistka proti zpětnému posunutí

	N ^o
zajištění rámového uzávěru proti zpětnému posunu	810279

[27] Krytka pro rámový uzávěr pojistky proti zpětnému posunutí

		N ^o
R01.1	přírodní stříbrná	828482
R05.3	středně bronzová	828483
R06.2	sytě černá	809717
R07.2	dopravní bílá	819351

[33] Zarážka, není použitelná v kombinaci řídicí jednotky s funkcí SoftOpen/SoftClose společně se SoftStop na straně středové partie / SoftStop na převodové straně.

Alternativně:

[37] Pryžový tlumič → ze strany 66

	N ^o
doraz	800196

[34] Podložka; počet v závislosti na profilu ^[5]

	N ^o
podložka	800197



[*] Sada regulace poslušnosti ovládání  1
FH ≥ 1200 mm, v závislosti na profilu



	N ^o
40,5	834699
44	895828
50	821508

Obsah:

[*]		#
[38]	pouzdro, v závislosti na profilu	1
[39]	naléhavka, křídlo otvírající se jako druhé	1
[42]	doraz, první otvírané křídlo v řadě	1
[43]	šroub s válcovou hlavou, v závislosti na profilu	1
[44]	pojistka proti vysazení	1
[45]	spojka, v závislosti na profilu	1

Alternativně

[3b] Zápustný převod, uzamykatelný (alternativně k 3a)  1

			N ^o
zápustný převod uzamykatelný	25	525	811483
	30	525	811484
	35	525	811495
	40	525	811496

[5] Rámový uzávěr

	N ^o
12,5	482260
14,4	744684

	
< 1600	1
1600–1970	2
> 1970	3

[7] Uzavírací čep

	N ^o
12,8	639931
15,5	757585



	
< 1600	2
1600–1970	3
> 1970	4

[11] Přítlačný závěr seřiditelný

		N ^o
41	vlevo	823751
	vpravo	823752
51	vlevo	823753
	vpravo	823754

	
≤ 1200	4
1201–2400	6
> 2400	8

[12] Uzavírací čep MB seřiditelný

		N ^o
se seřízením přítlaku	25	895955
	26	895966
	27	895970
	32	786728
	34,5	2010069
	35,5	858628
	36	895972
	39,5	839047
	42	861550
	44	895973
	45,8	791838
	47,8	788696
49	895974	
53,5	839045	

	
≤ 1200	4
1201–2400	6
> 2400	8

[25] Přítlačný závěr seřiditelný pro pojistku proti zpětnému posunutí  1

		N ^o
41	vlevo	823751
	vpravo	823752
51	vlevo	823753
	vpravo	823754





INFO

Provedení L: Objednávejte pravé konstrukční díly.

Provedení R: Objednávejte levé konstrukční díly.

[24] Kolík seřiditelný - pojistka proti zpětnému posunutí  1

		N ^o
se seřazením přítlaku	25	895977
	26	895984
	27	895989
	32	895994
	35,5	858629
	36	895999
	39,5	839049
	42	861551
	44	896002
	49	896005
	53,5	839048



Volitelně

Posuvné táhlo pro drážku VTC

			N ^o
posuvné táhlo 3 m	drážka VTC	1 ks	735102
posuvné táhlo 6 m	drážka VTC	1 ks	334665

[35] Držák kartáče

	N ^o
držák kartáčku	809520

	
< 1100	4
≥ 1100	6



4.6 Schéma C'

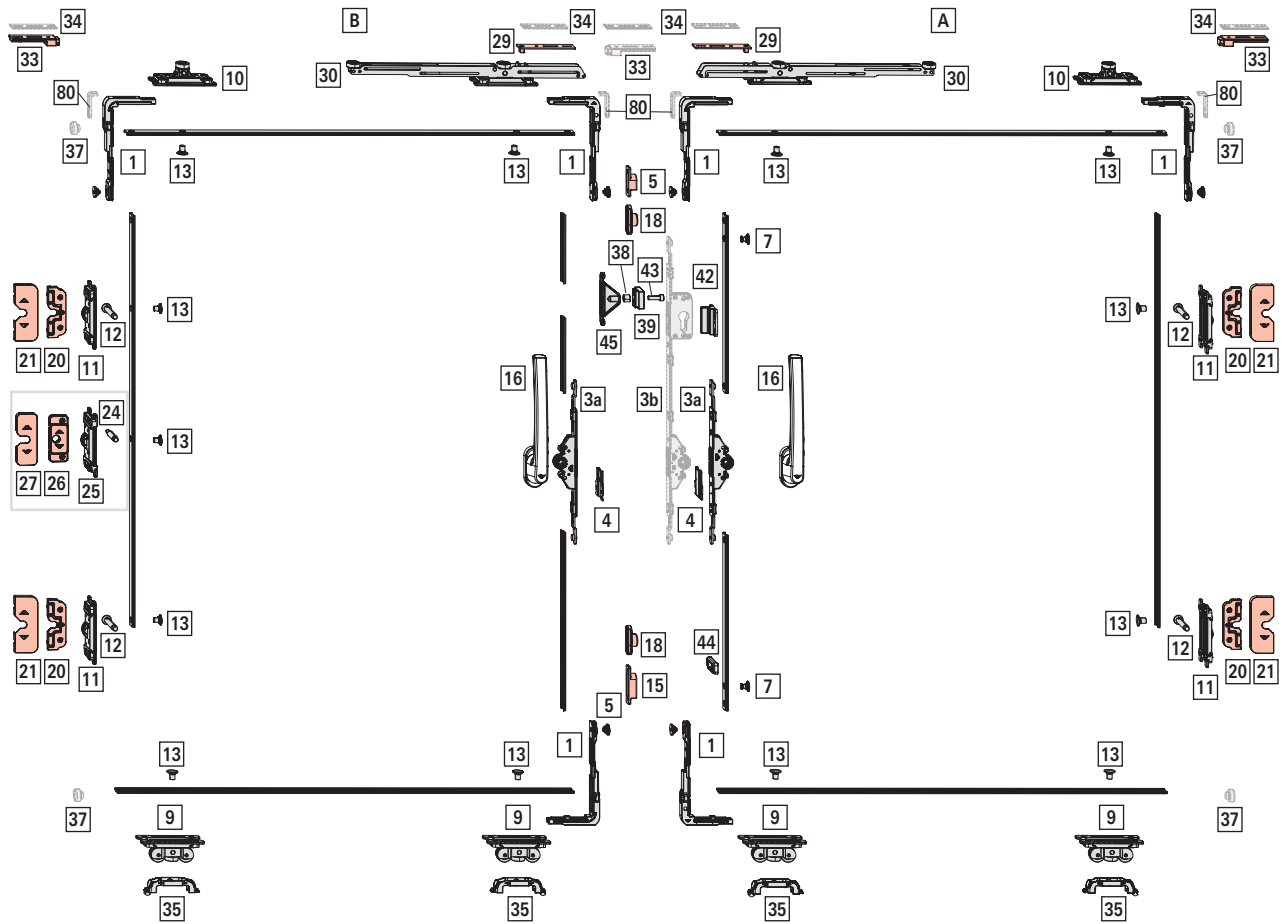

ill. 4.6: Znáznorněno: [A] první v řadě otvírané křídlo provedení L, [B] křídlo otvírající se jako druhé provedení R; FB 900 mm; FH 1300 mm; převod DM 25; řídicí jednotky s funkcí SoftClose



Oblast použití

FB: 600–2000 mm



FH: 1000–2500 mm

FG: max. 250 kg

[1] Rohové vedení zesílené

		N ^o
-	-	781822

[3a] Zápustný převod



			N ^o
zápustný převod	15	280	817163
	25	280	625430
	30	280	625431
	35	280	625432
	40	280	625433

[4] Upevnění ELG, nekompatibilní se zápustným převodem DM 15

	N ^o
upevnění pro zápustný převod	809700



[5] Rámový uzávěr

	N ^o
12,5	482260
14,4	744684

	
< 1400	1
1400–1970	2
> 1970	3

[7] Uzavírací čep

	N ^o
12,8	639931
15,5	757585

	
< 1400	2
1400–1970	3
> 1970	4

[9] Posuvné vozíky

		N ^o
41	vlevo	821686
	vpravo	823733
51	vlevo	823734
	vpravo	823735

	
< 1100	4
≥ 1100	6



INFO



Provedení L: Objednávejte pravé konstrukční díly.

Provedení R: Objednávejte levé konstrukční díly.

[10] Řídicí jednotka, na straně středové partie a uprostřed → *ze strany 65*

Alternativně (na straně středové partie):

sada řídicí jednotky s funkcí Soft (vč. akti-
vátoru) → *ze strany 65* 

		N ^o
41	vlevo	821685
	vpravo	823730
51	vlevo	823731
	vpravo	823732



INFO

Provedení L: Objednávejte pravé konstrukční díly.

Provedení R: Objednávejte levé konstrukční díly.

[*] Sada řídicí jednotky s funkcí Soft, na převodové straně → *ze strany 65*

Alternativně:

[10] řídicí jednotka

Obsah:

[*]		#
[29]	aktivátor	1
[30]	řídicí jednotka s funkcí Soft	1



INFO

Provedení L: Objednávejte pravé konstrukční díly.

Provedení R: Objednávejte levé konstrukční díly.

[11] Přítlačný závěr

		N ^o
41	vlevo	821687
	vpravo	823736
51	vlevo	823737
	vpravo	823738

	
≤ 1200	4
1201–2400	6
> 2400	8



INFO

Provedení L: Objednávejte pravé konstrukční díly.

Provedení R: Objednávejte levé konstrukční díly.

[12] Uzavírací čep MB

	N ^o
17,4	809611
19	2006942
20	808632
21,9	809613
23,9	794770
24,6	775929
26,5	839698
28	858555
29	2031030
30	814786
31,5	809772
32,8	809612
33,5	819884
34,4	771375
37,5	836782
38,4	809614
39	2006890
39,5	839428
40,5	896989
41,4	798976
44	2007049
46	817228
47,5	806839
53,5	837747
55,5	861579
62,4	809625

	N ^o
≤ 1200	4
1201-2400	6
> 2400	8

[13] Řídicí čep

	N ^o
Řídicí čep D8	835324

		N ^o
> 1400	≤ 1100	13
	> 1100	17
1400-2200	≤ 1100	15
	> 1100	19
> 2200	≤ 1100	17
	> 1100	21

[15] Rámový uzávěr - chybná manipulace

	N ^o
chybné ovládání rámového uzávěru	822788

[16] Klika (délka kliky 200 mm) → CTL_1

Dveřní úchyt (vzdálenost 43 mm), bez vyobrazení → CTL_1

[18] Tlumič

	N ^o
14	635307
16,5	757701
17,5	757587

[20] Rámový uzávěr MB

	N ^o
šroubovací	793493

	N ^o
≤ 1200	4
1201-2400	6
> 2400	8

[21] Krytka pro rámový uzávěr MB

	N ^o	
R01.1	přírodní stříbrná	819632
R05.3	středně bronzová	819631
R06.2	sytě černá	798979
R07.2	dopravní bílá	808054

	N ^o
≤ 1200	4
1201-2400	6
> 2400	8

[24] Kolík – pojistka proti posunutí

	N ^o
18	839869
19	2006943
20	816147
28	858556
33	835327
34	822393
37,5	837714
38	820048
39	2006891
40,5	897022
46,5	833594
53,5	838965
55,5	861940

[25] Přítlačný závěr pro pojistku proti posunutí

	N ^o
41	vlevo 821687 vpravo 823736
51	vlevo 823737 vpravo 823738



INFO

Provedení L: Objednávejte pravé konstrukční díly.

Provedení R: Objednávejte levé konstrukční díly.

[26] Rámový uzávěr - pojistka proti zpětnému posunutí



Nº

zajištění rámového uzávěru proti zpětnému posunu 810279

[27] Krytka pro rámový uzávěr pojistky proti zpětnému posunutí



Nº

R01.1	přírodní stříbrná	828482
R05.3	středně bronzová	828483
R06.2	sytě černá	809717
R07.2	dopravní bílá	819351

[33] Zarážka, není použitelná v kombinaci řídicí jednotky s funkcí SoftOpen/SoftClose společně se SoftStop na straně středové partie / SoftStop na převodové straně.

Alternativně:

[37] Pryžový tlumič → *ze strany 66*



Nº

doraz 800196

[34] Podložka; počet v závislosti na profilu ^[6]



Nº

podložka 800197

[*] Sada regulace posloupnosti ovládání

FH ≥ 1200 mm, v závislosti na profilu



Nº

40,5	834699
44	895828
50	821508

Obsah:



#

[38]	pouzdro, v závislosti na profilu	1
[39]	naléhavka, křídlo otvírající se jako druhé	1
[42]	doraz, první otvírané křídlo v řadě	1
[43]	šroub s válcovou hlavou, v závislosti na profilu	1
[44]	pojistka proti vysazení	1
[45]	spojka, v závislosti na profilu	1

Alternativně

[3b] Zápustný převod, uzamykatelný (alternativně k 3a)



Nº

zápustný převod uzamykatelný	25	525	811483
	30	525	811484
	35	525	811495
	40	525	811496

[5] Rámový uzávěr



Nº

12,5	482260
14,4	744684



< 1600	1
1600–1970	2
> 1970	3

[7] Uzavírací čep



Nº

12,8	639931
15,5	757585



< 1600	2
1600–1970	3
> 1970	4

[11] Přítlačný závěr seřiditelný



Nº

41	vlevo	823751
	vpravo	823752
51	vlevo	823753
	vpravo	823754



≤ 1200	4
1201–2400	6
> 2400	8





INFO

Provedení L: Objednávejte pravé konstrukční díly.

Provedení R: Objednávejte levé konstrukční díly.



[6] Použijte pouze tolik podložek, kolik je uvedeno ve zkoušce profilu.

[12] Uzavírací čep MB seřiditelný

		N ^o
se seřizem přitlaku	25	895955
	26	895966
	27	895970
	32	786728
	34,5	2010069
	35,5	858628
	36	895972
	39,5	839047
	42	861550
	44	895973
	45,8	791838
	47,8	788696
	49	895974
	53,5	839045

	
≤ 1200	4
1201-2400	6
> 2400	8

[25] Přítlačný závěr seřiditelný pro pojistku proti zpětnému posunutí 

		N ^o
41	vlevo	823751
	vpravo	823752
51	vlevo	823753
	vpravo	823754





INFO



Provedení L: Objednávejte pravé konstrukční díly.

Provedení R: Objednávejte levé konstrukční díly.

[24] Kolík seřiditelný - pojistka proti zpětnému posunutí 

		N ^o
se seřizem přitlaku	25	895977
	26	895984
	27	895989
	32	895994
	35,5	858629
	36	895999
	39,5	839049
	42	861551
	44	896002
	49	896005
	53,5	839048

[35] Držák kartáče

	N ^o
držák kartáčku	809520
	
< 1100	4
≥ 1100	6

Volitelně

Posuvné táhlo pro drážku VTC

			N ^o
posuvné táhlo 3 m	drážka VTC	1 ks	735102
posuvné táhlo 6 m	drážka VTC	1 ks	334665

[80] Pojistka proti vyklopení; pro oblasti použití FH : FB = > 2 : 1 do max. 3 : 1; použitelné pouze bez řídicí jednotky s funkcí Soft. 

	N ^o
pojistka proti vyklopení	897049



5 Šablony / Nářadí

5.1 Vrtací šablony

5.1.1 Posuvné vozíky / řídicí jednotka

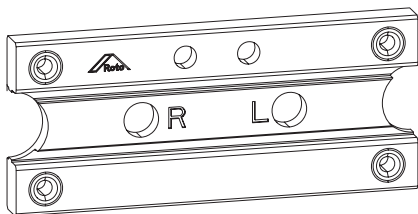

		N ^o
	41	836947
	51	836945

5.1.2 přitlačný závěr

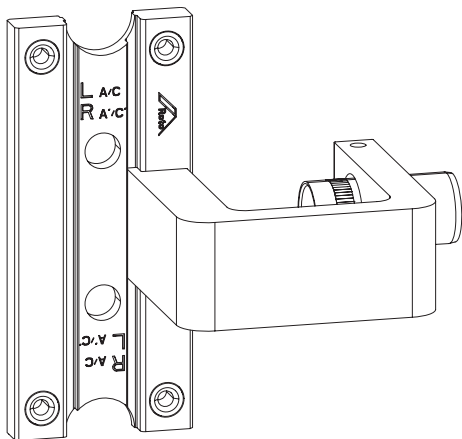

INFO

Pro seřiditelné přitlačné závěry bezpodmínečně použijte vrtací šablonu s $\varnothing 14,0$.

pro přitlačný závěr: $\varnothing 12,0$

		N ^o
	41	893970
	51	893743

pro přitlačný závěr seřiditelný: $\varnothing 14,0$

		N ^o
	41	836942
	51	836941

5.1.3 Rámové uzávěry

Rámový uzávěr MB

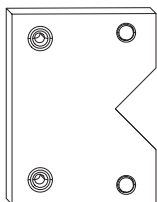

INFO

Objednejte vrtací šablony v závislosti na použitém profilu (viz Zkouška profilu).

Rámový uzávěr SH MB / rámový uzávěr – pojistka proti zpětnému posunutí

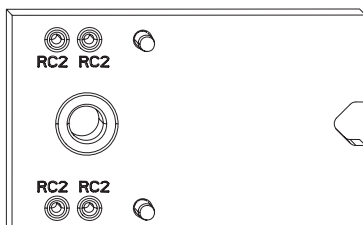

INFO

Objednejte vrtací šablony v závislosti na použitém profilu (viz Zkouška profilu).

5.1.4 Pomůcka k vrtání

pro zakládací šablony aktivátoru a zarážky



N^o

pomůcka k vrtání pojezdové a vodící kolejničky

778521

5.1.5 Pojistka proti vyklopení

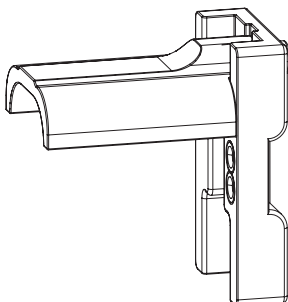

nahoře

N^o



2000345

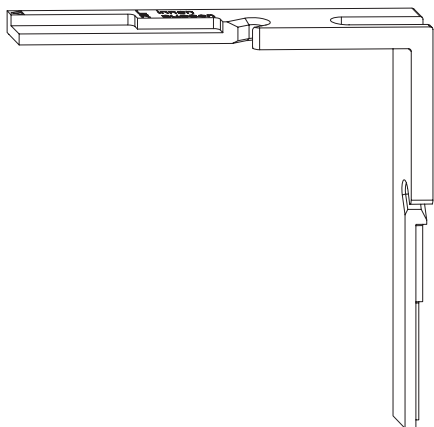

5.2 Rýsovací šablona

Rámový uzávěr a rámový uzávěr – chybná manipulace



		№
Rýsovací šablona pro rámový uzávěr	převodová strana	840276

5.3 Zakládací šablony

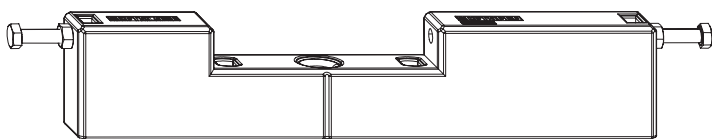

5.3.1 Aktivátor

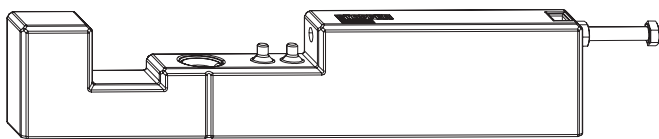

		№
vrtací šablona pro aktivátor	použitelné při středových šroubových spojích	2005536

5.3.2 Zarážka



		№
vrtací šablona pro zarážku	použitelné při středových šroubových spojích	2005537

5.4 Nástroje

5.4.1 Inbusový klíč

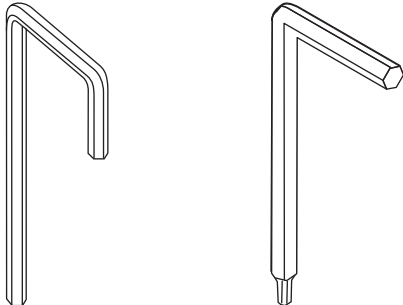

		N ^o
	inbusový klíč: SW4	208609
	Inbusový klíč: SW2,5 / SW4	230764

5.4.2 Montážní klika

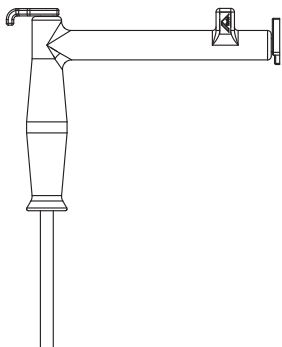

		N ^o
	montážní klika pro čep držáku	899630
	náhradní čepel	230765

5.4.3 Napínací nástroj

pro řídicí jednotku s funkcí Soft



		N ^o
Upínací nástroj	pro řídicí jednotku s funkcí Soft	837763



6 Příslušenství

6.1 Řídicí jednotka s funkcí Soft

Možnosti umístění řídicí jednotky

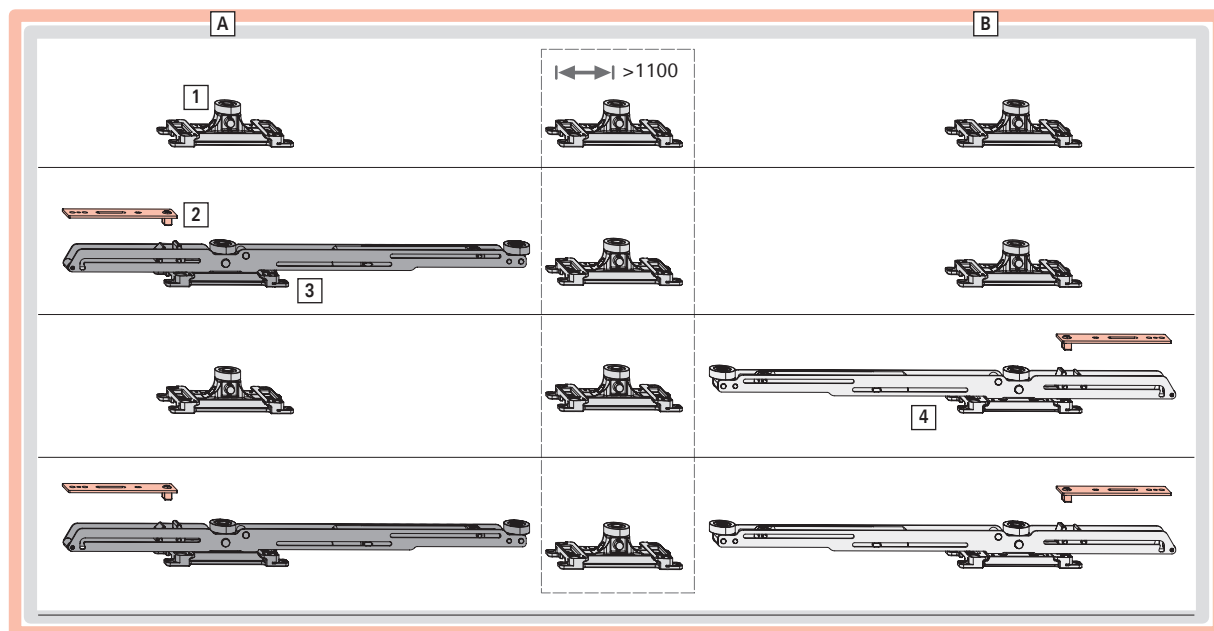

[A] Na převodové straně

[B] Na straně středové partie

[1] Řídicí jednotka bez funkce Soft

[2] Aktivátor pro řídicí jednotku s funkcí Soft

[3] Řídicí jednotka s funkcí SoftClose

[4] Řídicí jednotka s funkcí SoftOpen

Řídicí jednotka	Min. šířka křídla	Vyrovnaní	Poloha	Funkce
bez funkce Soft	600	–	na převodové straně, na straně středové partie	–
	1100	–	uprostřed	Podpírá křídlo
s funkcí SoftClose	620*/880**	Přídavný řídicí váleček ukazuje ke středu křídla.	na převodové straně	Tlumí pohyb křídla ve směru zamykání a pomalu ho tahem zavírá.
s funkcí SoftOpen	620*/880**	Přídavný řídicí váleček ukazuje ke středu křídla.	na straně středové partie	Tlumí pohyb křídla ve směru otvírání a pomalu ho táhne do koncové polohy.

* min. FB s řídicí jednotkou s funkcí Soft

** min. FB s dvěma řídicími jednotkami s funkcí Soft

Sada řídicí jednotky s funkcí SoftClose (vč. aktivátoru)





š. kř. (FB) ≥ 620 mm

Montážní poloha: na převodové straně nahoře

					N ^o
převodová strana	41	100 kg	< = 100 kg	vlevo	837235
			> 100 kg	vpravo	837152
		200 kg	100 kg až 200 kg	vlevo	837236
			> 200 kg	vpravo	837153
	51	100 kg	< = 100 kg	vlevo	837241
			> 100 kg	vpravo	837238
		200 kg	100 kg až 200 kg	vlevo	837242
			> 200 kg	vpravo	837239

Sada řídicí jednotky s funkcí SoftOpen (vč. aktivátoru)

Montážní poloha: na straně středové partie nahoře

					N ^o
strana středové partie	41	100 kg	< = 100 kg	vlevo	838569
				vpravo	838566
	51	200 kg	100 kg až 200 kg	vlevo	838570
				vpravo	838567
	200 kg			vlevo	838575
				vpravo	838572
			vlevo	838576	
			vpravo	838573	

Montážní poloha: na straně středové partie nahoře

6.2 Náhradní díl – aktivátor pro řídicí jednotku s funkcí Soft

Aktivátor pro středový šroubový spoj je obsažen v sadě řídicí jednotky.

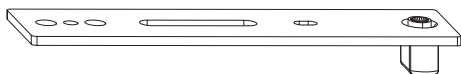

		N ^o
aktivátor pro funkci Soft	použitelné při středových šroubových spoích	837318

6.3 Středící jednotka pro řídicí jednotku bez funkce / s funkcí Soft



	N ^o
41	2027477
51	2027478

6.4 Pryžový tlumič

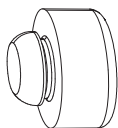

	N ^o
16,5	780647
17,5	798249

6.5 Koncový doraz s podložkou

Alternativně k pryžovému tlumiči







INFO

Nutnost zkoušky profilu.

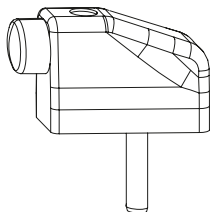



Koncový doraz



			N ^o
koncový doraz	RAL 7004	signální šedá	2006569
	RAL 9005	sytě černá	349600

Podložka pro koncový doraz, v závislosti na profilu



			N ^o
podložka	RAL 7004	signální šedá	2007421
	RAL 9005	sytě černá	477263

6.6 Nálepky

Schéma A

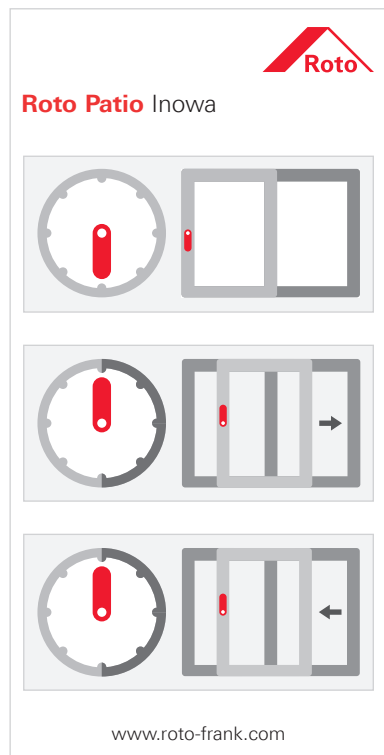



	N ^o
nálepka pořadí ovládání, schéma A	811486

Schéma C

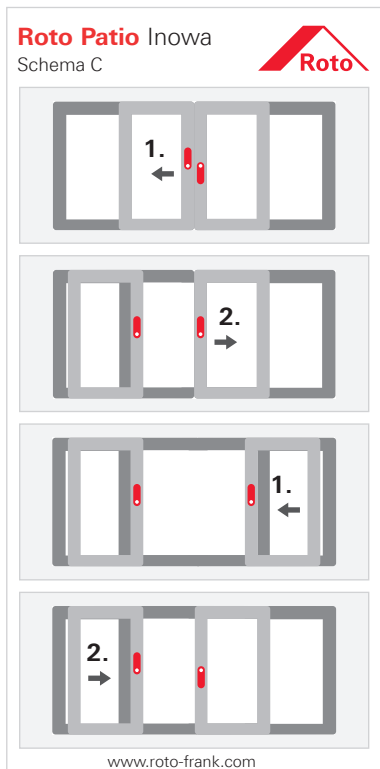

ill.. 6.1: Obrázek pro montáž v provedení první ovládané křídlo v řadě vlevo

		N^o
nálepka pořadí ovládání, schéma C	vlevo	823251
	vpravo	823250



7 Stručné návody

7.1 Schéma A, A', K, K'

Souhrn IMO 282

	Pořadí montáže	Poznámka	Odkaz na stránku
Křídlo	Připravte posuvná táhla.	Dodržujte pořadí montáže → <i>ze strany 82.</i>	
	Namontujte uzavírací a řídicí čep.	Dodržujte pořadí montáže → <i>ze strany 82.</i>	→ <i>ze strany 78</i>
	Namontujte rohová vedení.	Dodržujte pořadí montáže → <i>ze strany 82.</i>	→ <i>ze strany 88</i>
	Namontujte zápusťný převod.	Dodržujte pořadí montáže → <i>ze strany 82.</i>	→ <i>ze strany 90</i>
	Namontujte kliku.		→ <i>ze strany 94</i>
	Namontujte posuvné vozíky.		→ <i>ze strany 95</i>
	Namontujte řídicí jednotky.	Alternativně: Namontujte řídicí jednotku s funkcí Soft → <i>ze strany 65.</i>	→ <i>ze strany 97</i>
	Namontujte přítlačný závěr s uzavíracím čepem MB.		→ <i>ze strany 99</i>
Spojení křídla a rámu	Nasadte křídlo.	Kliku uveďte do polohy posuvného otevření. Přišroubujte vodící kolejnici.	→ <i>ze strany 107</i>
Rám	Namontujte rámové uzávěry.		→ <i>ze strany 111</i>
	Namontujte rámový uzávěr – chybná manipulace.		→ <i>ze strany 112</i>
	Namontujte MB – rámové uzávěry.		→ <i>ze strany 114</i>
	Namontujte aktivátor.	Pouze při použití řídicí jednotky s funkcí Soft. Počet podložek = $(Y - 38) / 2$ → <i>ze strany 117</i>	→ <i>ze strany 117</i>
	Napněte řídicí jednotku s funkcí Soft .	Řídicí jednotku s funkcí Soft napínejte výhradně pomocí napínacího nástroje.	→ <i>ze strany 122</i>
	Namontujte tlumič.		
	Namontujte zarážku nebo pryžový tlumič.	Varianta 1: zarážka vodící kolejnice Varianta 2: pryžový tlumič křídla Podložte tlakuvzdorně kryt na straně středové partie.	→ <i>ze strany 128</i> → <i>ze strany 105</i>
Konečné převzetí	Namontujte prvek.	Podlahový práh podložte ve vzdálenosti každých 300 mm v celé ploše. Max. přípustná nerovnost celého prahu činí 3 mm. Doporučuje se po celé délce celoplošná podložka.	→ <i>ze strany 131</i>
	Seřídte kování.		→ <i>ze strany 143</i>
	Namažte kování.		→ <i>ze strany 148</i>
	Zkontrolujte ovládací krouticí moment kliky.	Ovládací krouticí moment ≤ 10 Nm	
	Odstraňte všechny ochranné fólie na hliníkových profilech.		

8 Montáž

8.1 Pokyny pro zpracování

Maximální velikosti a hmotnosti křídel

Technické údaje, schémata použití a přiřazení konstrukčních dílů uvedené ve specifické dokumentaci pro daný výrobek od výrobce kování udávají maximálně přípustné velikosti a hmotnosti křídel. Konstrukční díl s nejnižší přípustnou nosností přitom určuje maximální přípustnou hmotnost křídla.

- Před použitím elektronických souborů dat a především před jejich zanesením do programů pro výrobu oken zkontrolujte dodržení technických údajů, schémat použití a přiřazení konstrukčních dílů.
- Nikdy nepřekračujte maximální přípustné velikosti a hmotnosti křídel. Při nejasnostech kontaktujte výrobce kování.

Pokyny od výrobců profilů

Výrobce prvků musí dodržet veškeré stanovené systémové rozměry (např. rozměry mezer pro těsnění nebo rozestupy závěrových bodů).

Dále se musí pravidelně kontrolovat a zajišťovat jejich dodržení, především při prvním použití nových dílů kování, při výrobě a soustavně dále až do fáze zabudování daného prvku.



INFO

Díly kování jsou zásadně konstruovány tak, aby bylo možné nastavovat systémové rozměry, pokud jsou tyto rozměry ovlivňovány kováním. Pokud se odchylka od těchto rozměrů zjistí až po montáži daného prvku, výrobce kování neručí za případně vyvstalé dodatečné náklady.

Složení kování

Prvky bránící proti vloupání vyžadují kování splňující zvláštní požadavky.

Prvky určené pro použití ve vlhkém prostředí a v agresivním, korozivním prostředí vyžadují kování, která splňují zvláštní požadavky.

Odolnost vůči zatížení větrem v uzavřeném a uzamčeném stavu stavebních prvků je závislá na příslušné konstrukci daného prvku. Systém kování má nosnost v souladu s legislativou a normami předepsanými zatíženími větrem (například podle EN 12210 – především zkušební tlak P3).

Pro dříve uvedené prostory sjednejte a odsouhlaste odpovídající složení kování a montáže do stavebních prvků s výrobcem kování a výrobcem profilů.



INFO

Předpisy výrobce kování ohledně složení kování (např. použití doplňkových nůžek, konstrukce kování pro prvky bránící proti vloupání) jsou závazné.

Montážní plochy

V drážkách v rámu a křídle se nesmí nacházet žádný stavební materiál (např. omítka, sádra). Pro dosažení optimální dosedací plochy dílů kování nesmí být v drážce v křídle žádné zbytky po svařování.

8.2 Šroubové spoje



NEBEZPEČÍ

Ohrožení života v důsledku neodborně vestavěných a přišroubovaných dílů kování!

Neodborně namontované a neodborně sešroubované díly kování mohou vést k vzniku nebezpečných situací a způsobit těžké, až smrtelné úrazy.

- ▶ Při montáži a při vytváření šroubových spojů, dodržujte údaje od výrobce profilů, v případě potřeby kontaktujte výrobce profilů.
- ▶ Používejte doporučené vruty.
- ▶ Délku vrutů zvolte v souladu s použitými profily.
- ▶ Dbejte na dostatečné upevnění dílů kování, v případě potřeby kontaktujte výrobce vrutů.



POZOR

Riziko vzniku věcných škod v důsledku použití nesprávných spojovacích materiálů!

Nesprávné vruty mohou poškodit konstrukční díly.

- ▶ Používejte galvanicky pozinkované a pasivované vruty z oceli.
- ▶ Při vyšším klimatickém zatížení používejte vruty s odpovídající antikorozi odolností.
- ▶ Nerezové vruty používejte pouze u nerezových konstrukčních dílů.
- ▶ U hliníkových konstrukčních dílů používejte vruty z oceli (potahované zinko-niklem nebo mikrolamelovým zinkovým povlakem) nebo z ušlechtilé oceli.



POZOR

Nebezpečí vzniku věcných škod v důsledku neodborně provedených šroubových spojů!

Neodborně provedené šroubové spoje mohou vést k poškozením konstrukčních dílů a celého konstrukčního prvku a negativně ovlivnit jejich funkci.

- ▶ Pokud není uvedeno jinak, vruty zašroubujte kolmo.
- ▶ Hlavy vrutů zašroubujte tak, aby lícovaly s povrchem.
- ▶ Vruty neutahujte nadměrně. Dodržujte utahovací momenty. Zvolte takové utahovací momenty, aby nedošlo k deformaci kování a profilu. Pomocí vzorového zakování stanovte utahovací momenty v závislosti na profilu.
- ▶ Používejte doporučené vruty.
- ▶ Délku vrutů zvolte v souladu s použitými profily.

8.2.1 Přehled



VAROVÁNÍ

Nebezpečí ohrožení života v důsledku neodborně provedených šroubových spojů!

Díly kování se mohou vytrhnout z křídla, pokud nejsou sešroubované nejméně celkem skrz 6mm ostění nebo s nýtovacími maticemi.

- ▶ Délku vrutů zvolte tak, aby důkladně držely v hliníkovém profilu. Alternativně zasuňte další hliníkové profily.



VAROVÁNÍ

Nebezpečí ohrožení života v důsledku neodborně provedených šroubových spojů!

Krátké vruty nedosahují až k ocelovému armování, a proto neposkytují nosné upevnění.

Díly kování se mohou vytrhnout z křídla, pokud nejsou sešroubované s ocelovým armováním.

- ▶ Délku vrutů zvolte tak, aby důkladně držely v ocelovém armování.



POZOR

Riziko vzniku věcných škod v důsledku nesprávného výběru vrutů!

Závrtné vruty mohou při zašroubování poškodit funkčně důležité prvky konstrukčního dílu.

- ▶ Používejte vruty bez samořezného závitu.



POZOR

Riziko vzniku věcných škod v důsledku vyčnívajících hlav vrutů!

Vyčnívajcí hlavy vrutů mohou poškodit sousedící materiály.

- ▶ Hlavy vrutů zašroubujte tak, aby lícovaly s povrchem.

Konstrukční díly	Počet	Velikost	Vrtaný průměr	Pohon
Rohové vedení zesílené	2	ST4,2 x ...	3,5	Křížová drážka
Posuvné vozíky	4	ST4,2 x ...	3,5	Křížová drážka
Řídicí jednotka	4	ST4,2 x ...	3,5	Křížová drážka
Přítlačný závěr	4	ST4,2 x ...	3,5	Křížová drážka
Rámový uzávěr MB / pojistka proti posunutí	2	ST4,2 x ...	3,5	Křížová drážka
Rámový uzávěr SH MB	4	ST4,2 x ...	3,5	Křížová drážka
Rámový uzávěr / nalehávka	2	ST4,2 x ...	3,5	bez udání

Konstrukční díly	Počet	Velikost	Vrtaný průměr	Pohon
SH rámový uzávěr	2	ST4,2 x ...	3,5	Křížová drážka
Aktivátor/zarážka	3	ST4,2 x ...	3,5	Křížová drážka
Klika Roto Line	2	M5 x ...	10,0/12,0	Křížová drážka

Předloha pro výběr vrtů

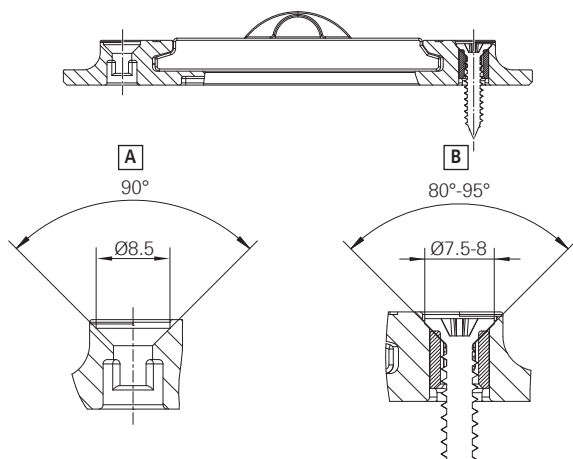

[A] Údaje k zapuštění

[B] Stanovení hlavy vrtu pro volbu vrtů

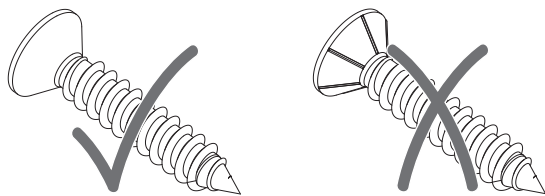

POZOR

Nebezpečí vzniku věcných škod v důsledku našroubování vrtů s žebrováním na spodní straně hlavy vrtu!

Žebrování na spodní straně hlavy vrtu může při zašroubování poškodit funkčně důležité prvky konstrukčního dílu.

- Používejte vrtu s hlavami bez žebrování na spodní straně hlavy.



8.3 Rozměry vrtání a frézování

8.3.1 Zápustný převod bez cylindrické zámkové vložky

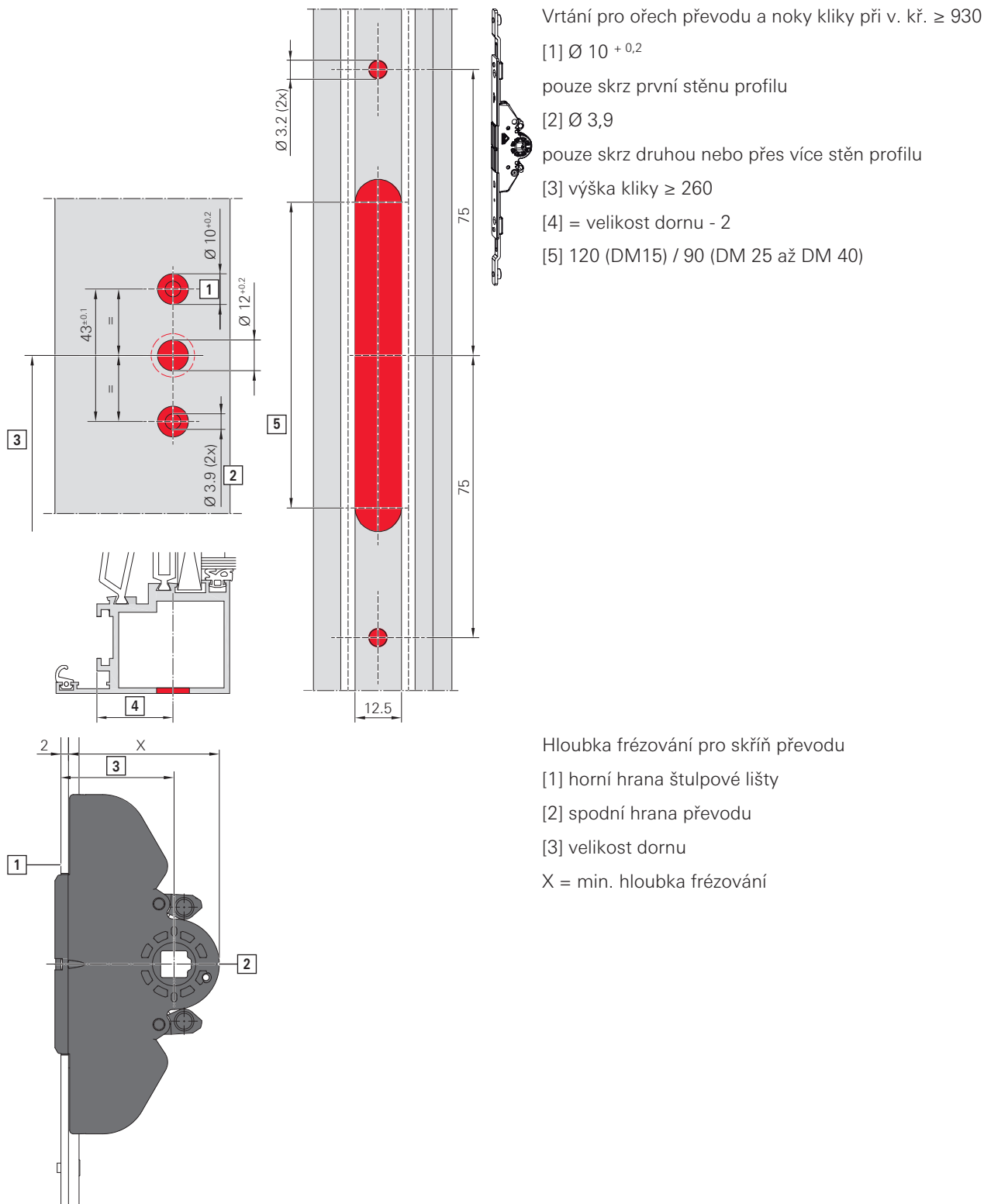

Montáž

Rozměry vrtání a frézování

Zápustný převod s cylindrickou zámkovou vložkou

8.3.2 Zápustný převod s cylindrickou zámkovou vložkou

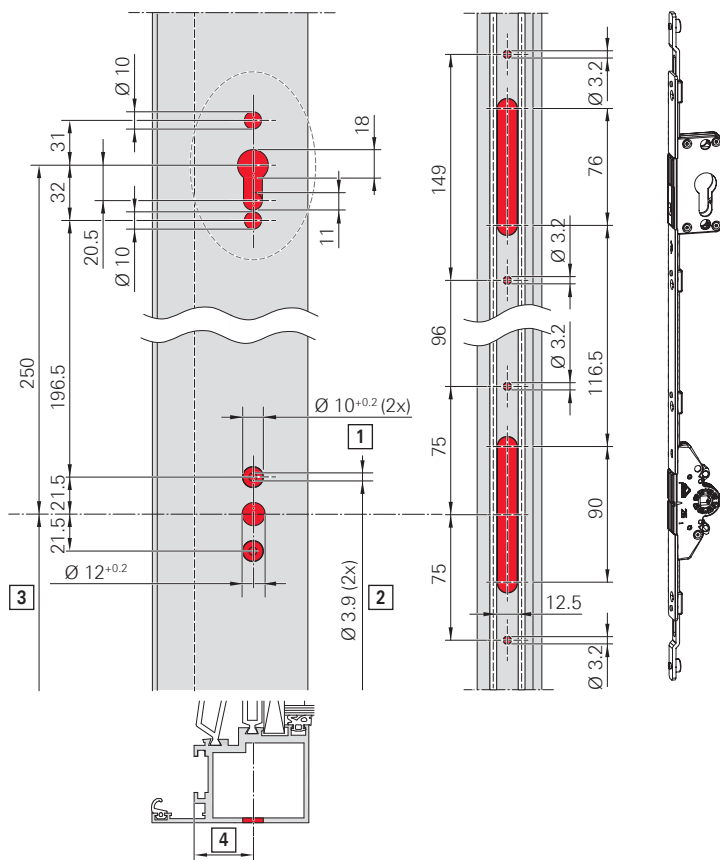

Délka 525

Vrtání pro ořech převodu a noky kliky

[1] Ø 10

pouze skrz první stěnu profilu

[2] Ø 3,9

pouze skrz druhou nebo přes více stěn profilu

[3] výška kliky GH = FH/2 (GH min. 600 mm)

[4] = velikost dornu – 2

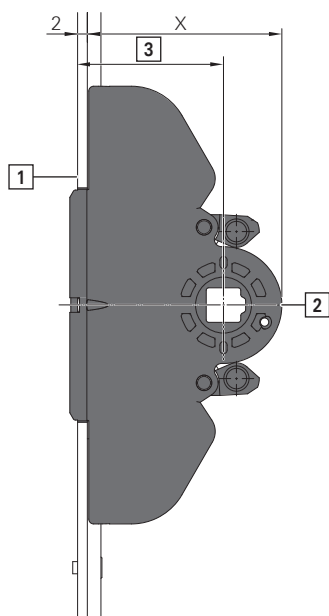

Hloubka frézování pro skříň převodu

[1] horní hrana štlupové lišty

[2] spodní hrana převodu

[3] velikost dornu

X = min. hloubka frézování



8.3.3 Roto Line

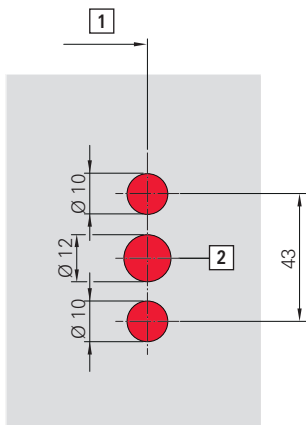

Vrtání pro ořech převodu a noky kliky

[1] velikost dornu

[2] výška kliky

Vrtání Ø 10: hloubka vrtání = výška naléhávky + 16 mm pro zápustné šrouby (ISO 7046-1 M5 x ...)

Vrtání Ø 12: hloubka vrtání = výška naléhávky + 16 mm pro zápustné šrouby (ISO 7046-1 M5 x ...)

8.3.4 Dveřní úchyt

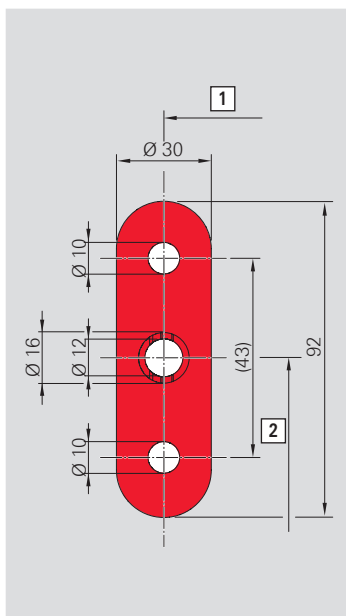

Vyfrézování, dveřní úchyt

Hloubka frézování = 10 mm

[1] velikost dornu

[2] výška kliky

8.3.5 Spojka

Schéma C

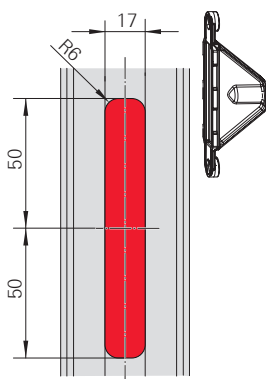

Frézování pro spojku v hliníkové liště



INFO

Nutnost zkoušky profilu.

8.4 Křídlo

8.4.1 Příprava křídla pro zápusťný převod

8.4.1.1 Vrtání pro kliku

Vyvrtání otvorů pro kliku

1. Označte usazení kliky na vnitřní straně křídla [1].

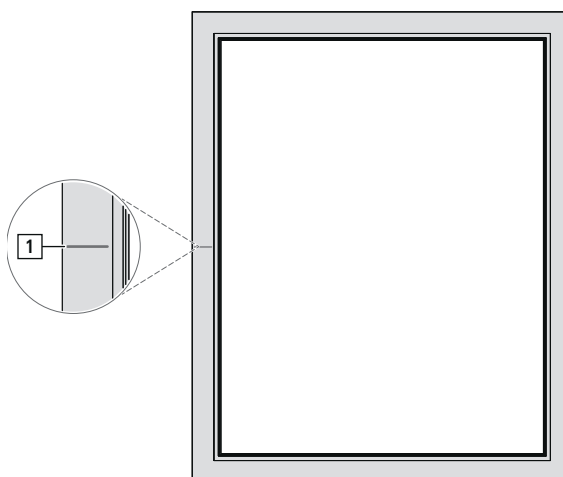
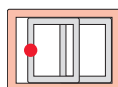

2. Vyvrtejte otvory.
Dbejte na různé rozměry vrtání. → 8.3 "Rozměry vrtání a frézování" ze strany 73
3. Vyvrtané otvory odhrotujte.

8.4.1.2 Výřez na skříň převodu

Frézování výřezu na skříň převodu

1. Vyfrézujte výřez pro převod.
Dbejte na rozměry frézování. → 8.3 "Rozměry vrtání a frézování" ze strany 73
2. Výřez pro převod odhrotujte.

8.4.1.3 Výřez na skříň převodu se skříňní zámku

Frézování výřezu na skříň převodu se skříňní zámku

1. Vyfrézujte výřez pro převod.
Dbejte na rozměry frézování. → 8.3 "Rozměry vrtání a frézování" ze strany 73
2. Výřez pro převod odhrotujte.



8.4.2 Příprava posuvných táhel



INFO

Dodržujte pořadí montáže hliníkových křídel → *ze strany 82.*

Zkrácení



INFO

Všechny rozměry posuvných táhel $T \pm 0,5$ mm.

1. Délku posuvných táhel naleznete v montážním výkresu. → *ze strany 132*
2. Označte délku na posuvných táhlech.
3. Posuvná táhla zkraťte.

Vrtání/lisování

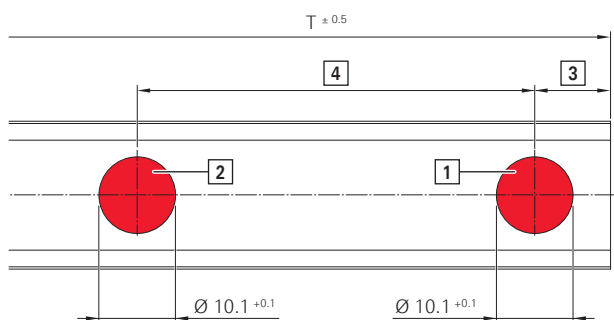

Poloha	Označení
[1]	Vrtání pro místo připojení
[2]	Vrtání pro uzavírací čep / řídicí čep
[3]	Poziční rozměr pro místo připojení / řídicí čep
[4]	Poziční rozměr pro uzavírací čep / řídicí čep

1. Počet a poloha pro místa připojení / uzavírací čep / řídicí čep naleznete v montážním výkresu → *ze strany 132.*
2. Provedte vrtání/lisování.

8.4.3 Uzavírací a řídicí čep

Montáž uzavíracích čepů

⇒ Posuvná táhla připravena → *ze strany 77*.

1. Uzavírací čepy [1] nasadíte do posuvných táhel [2].

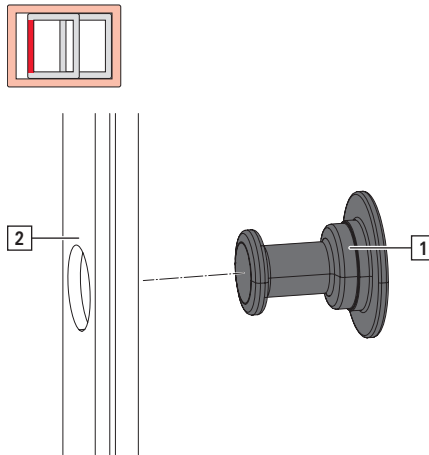

Montáž řídicích čepů

⇒ Posuvná táhla připravena → *ze strany 77*.

1. Řídicí čepy [1] nasadíte do posuvných táhel [2].

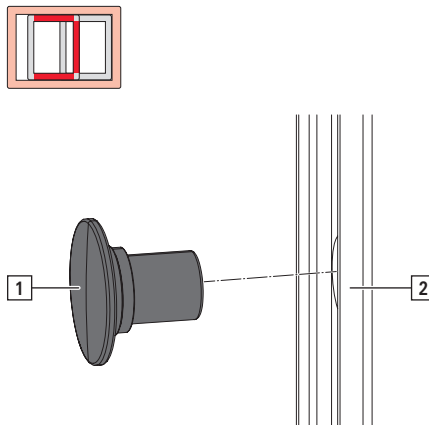



8.4.4 Otevřete rohy křídla



1. Otevřete kanál pro posuvná táhla ve všech rozích křídla.

Poloha	Označení
[1]	otevření kanálu pro posuvné táhlo
[2]	alternativní otevření kanálu pro posuvné táhlo

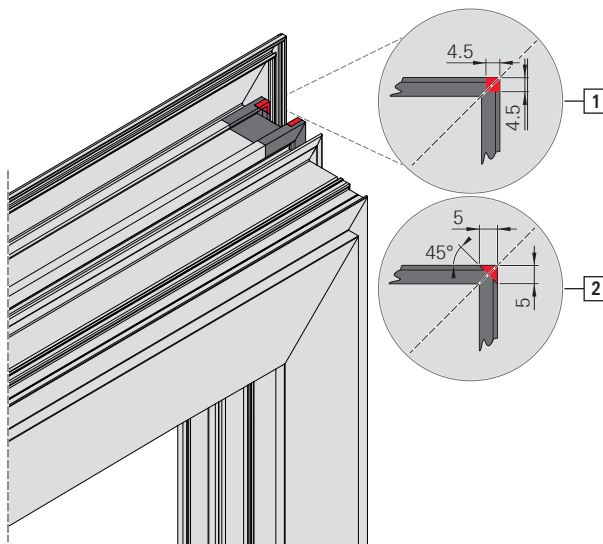

2. Hrany odhrotujte.

8.4.5 Adaptérový profil křídlo

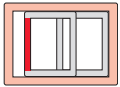

Varianta 1: Vyříznutí adaptérového profilu

⇒ Adaptérový profil je rovně zkrácen (délka = vnější výška rámu – 158).

1. Adaptérový profil (pokud je použit) vyřízněte na křídle nahoře a dole v oblasti rohového vedení.

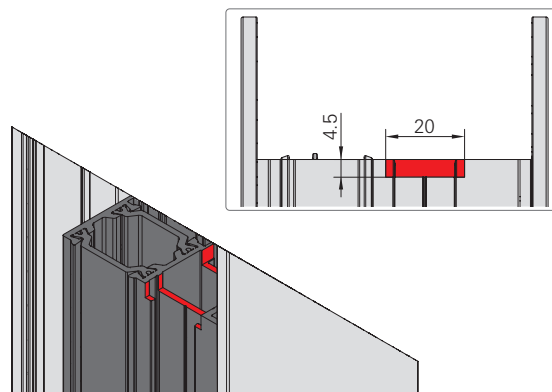

Varianta 2: Ofrézujte adaptérový profil

specificky pro daného zákazníka

1. Adaptérový profil [1] zkraťte v úhlu 45°. Adaptérový profil na obou vnějších zářezech [2] předvrtejte a zapusťte.
Vrták: Ø 4,5

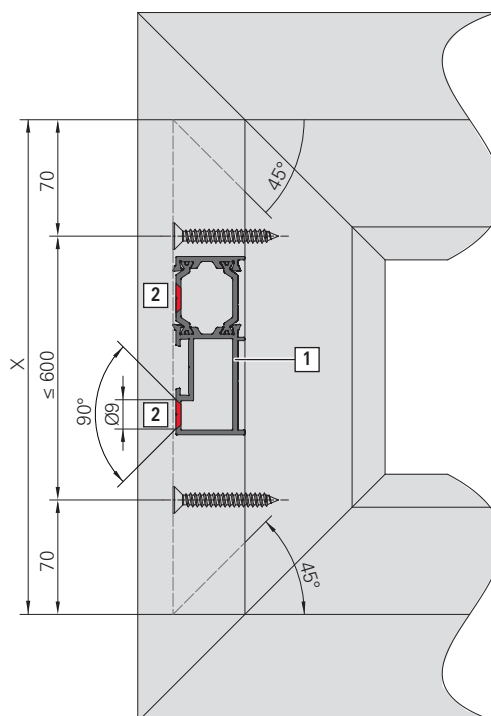



Montáž adaptérového profilu

1. Adaptérový profil nasadíte uprostřed na drážku v křídle.
Vyrovnáte rovnoběžně k drážce v křídle.
Nosnou kolejnici přišroubujete pomocí vrtů [1] ve všech předvrtaných otvorech.

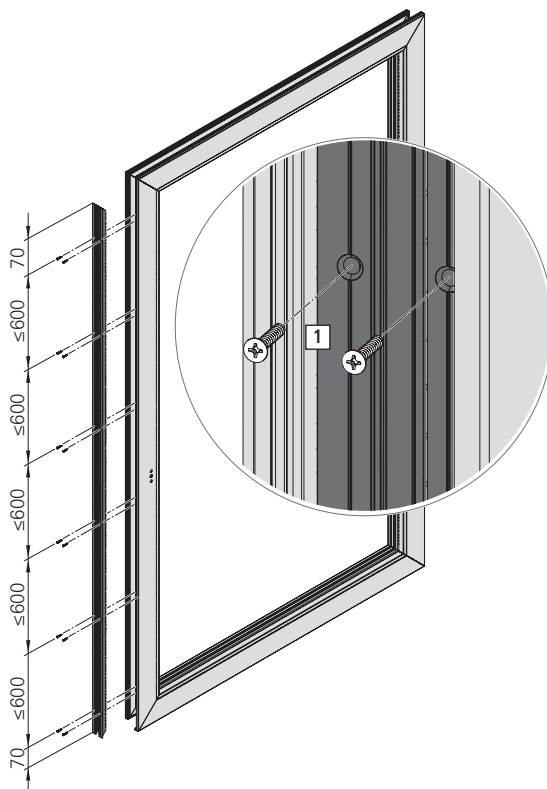

8.4.6 Pořadí montáže

8.4.6.1 Schéma A, A', K, K'

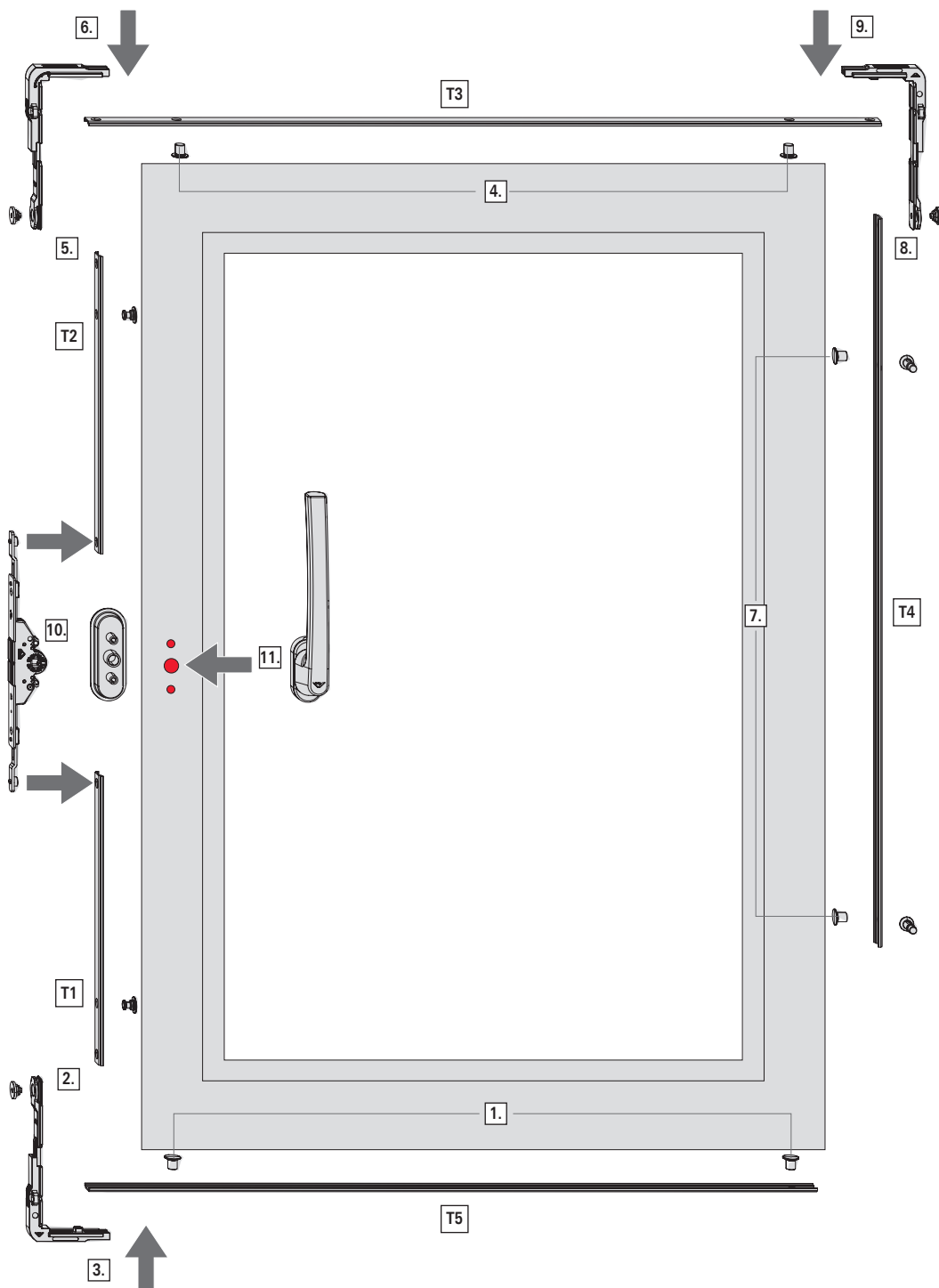

1. Řídicí čepy nasadíte do posuvného táhla T5.
Vše dohromady dole zasuňte do kanálu posuvných táhel.
2. Rohové vedení s posuvným táhlem T1 a uzavíracím čepem propojte v místě připojení → 8.4.3 "Uzavírací a řídicí čep" ze strany 78.
Vše dohromady dole na převodové straně zasuňte do kanálu posuvných táhel.



3. Rohové vedení na křídle upevněte pomocí 2 vrtů → *8.4.7 "Rohové vedení zesílené" ze strany 88.*
4. Řídící čepy nasadte do posuvného táhla T3.
Vše dohromady zasuňte nahoře do kanálu posuvných táhel.
5. Rohové vedení s posuvným táhlem T2 a uzavíracím čepem propojte v místě připojení → *8.4.3 "Uzavírací a řídicí čep" ze strany 78.*
Vše dohromady na převodové straně zasuňte shora do kanálu posuvných táhel.
6. Rohové vedení na křídle upevněte pomocí 2 vrtů → *8.4.7 "Rohové vedení zesílené" ze strany 88.*
7. Řídící čepy nasadte do posuvného táhla T4.
8. Rohové vedení s posuvným táhlem T4 a řídicím čepem propojte v místě připojení.
Vše dohromady nahoře na závěsové straně zasuňte do kanálu posuvných táhel.
9. Rohové vedení na křídle upevněte pomocí 2 vrtů → *8.4.7 "Rohové vedení zesílené" ze strany 88.*
10. Zápustný převod na převodové straně nasadte na posuvná táhla T1 a T2 a připojte na místech připojení.
Upevněte převod pomocí vrtů .
11. Montáž kliky a dveřního úchytu → *8.4.11 "Klika a dveřní úchyt" ze strany 94.*



INFO

Po montáži odblokujte středovou aretaci na převodu otočením kliky o 180°.

Kliku otočte do polohy posuvného otevření.

8.4.6.2 Schéma C, C'

První otvírané křídlo v řadě

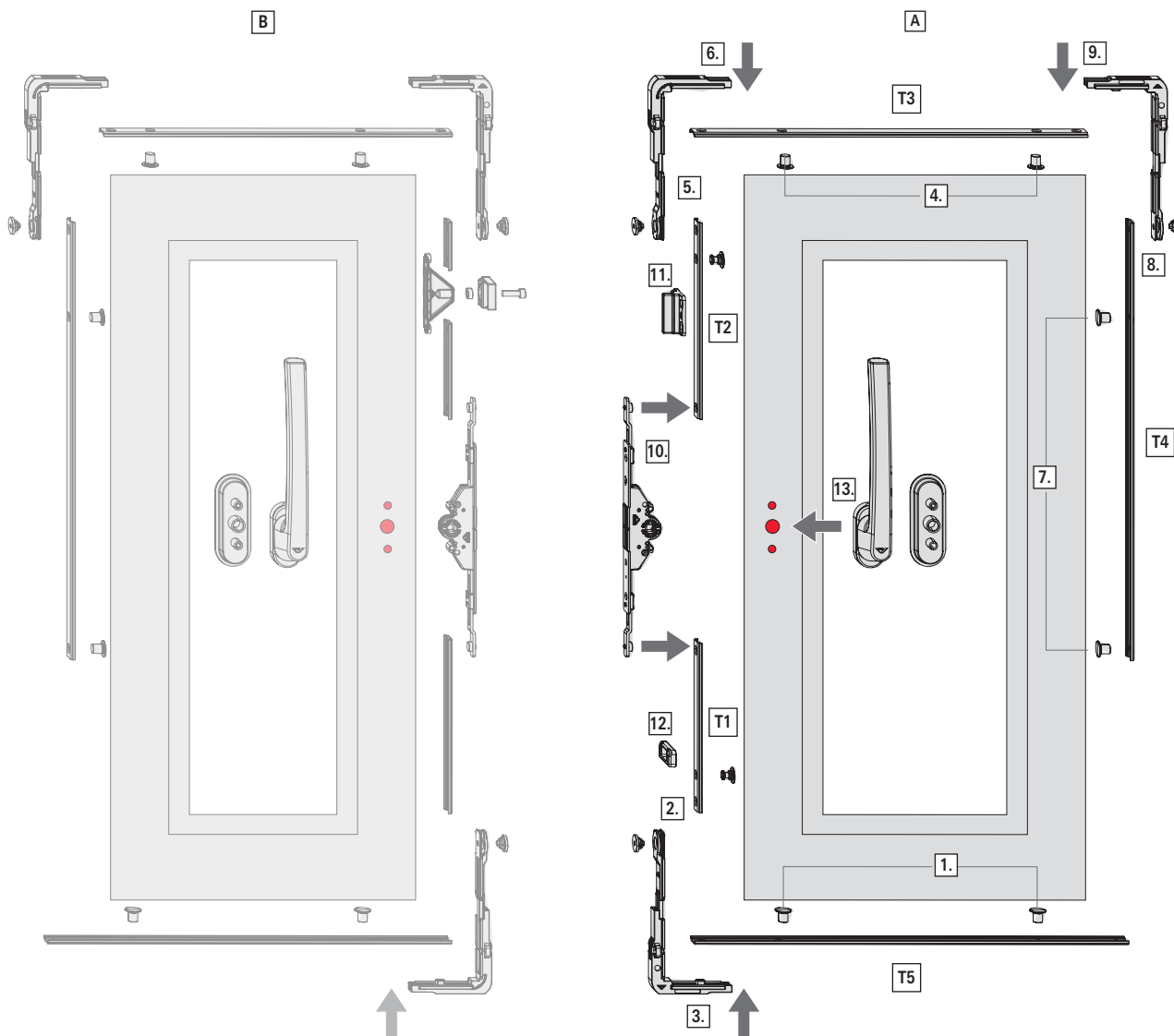

[A] první otvírané křídlo v řadě
[B] křídlo otvírající se jako druhé

1. Řídicí čepy nasadte do posuvného táhla T5.
Vše dohromady dole zasuňte do kanálu posuvných táhel.
2. Rohové vedení s posuvným táhlem T1 a uzavíracím čepem propojte v místě připojení → 8.4.3 "Uzavírací a řídicí čep" ze strany 78.
Vše dohromady dole na převodové straně zasuňte do kanálu posuvných táhel.
3. Rohové vedení na křídle upevněte pomocí 2 vrutů → 8.4.7 "Rohové vedení zesílené" ze strany 88.
4. Řídicí čepy nasadte do posuvného táhla T3.
Vše dohromady zasuňte nahoře do kanálu posuvných táhel.



5. Rohové vedení s posuvným táhlem T2 a uzavíracím čepem propojte v místě připojení. → *8.4.3 "Uzavírací a řídicí čep" ze strany 78*
Vše dohromady na převodové straně zasuňte shora do kanálu posuvných táhel.
6. Rohové vedení na křídle upevněte pomocí 2 vrtů → *8.4.7 "Rohové vedení zesílené" ze strany 88.*
7. Řídicí čepy nasadte do posuvného táhla T4.
8. Rohové vedení s posuvným táhlem T4 a řídicím čepem propojte v místě připojení.
Vše dohromady nahoře na závěsové straně zasuňte do kanálu posuvných táhel.
9. Rohové vedení na křídle upevněte pomocí 2 vrtů → *8.4.7 "Rohové vedení zesílené" ze strany 88.*
10. Zápustný převod na převodové straně nasadte na posuvná táhla T1 a T2 a připojte na místech připojení.
Upevněte převod pomocí vrtů .
11. Umístěte do správné polohy naléhavku prvního v řadě otvíraného křídla (viz Montážní výkres).
Uvnitř procházející křídlo: Šipka musí ukazovat ke klice.
Vně procházející křídlo: Šipka musí ukazovat od kliky.
Upevněte pomocí 4 vrtů.
12. Umístěte do správné polohy pojistku proti vysazení (viz montážní výkres). Šikmina musí ukazovat směrem ke klice.
Upevněte pomocí 2 vrtů.
13. Montáž kliky a dveřního úchytu → *8.4.11 "Klika a dveřní úchyt" ze strany 94.*



INFO

Po montáži odblokujte středovou aretaci na převodu otočením kliky o 180°.
Kliku otočte do polohy posuvného otevření.

Křídlo otvírající se jako druhé

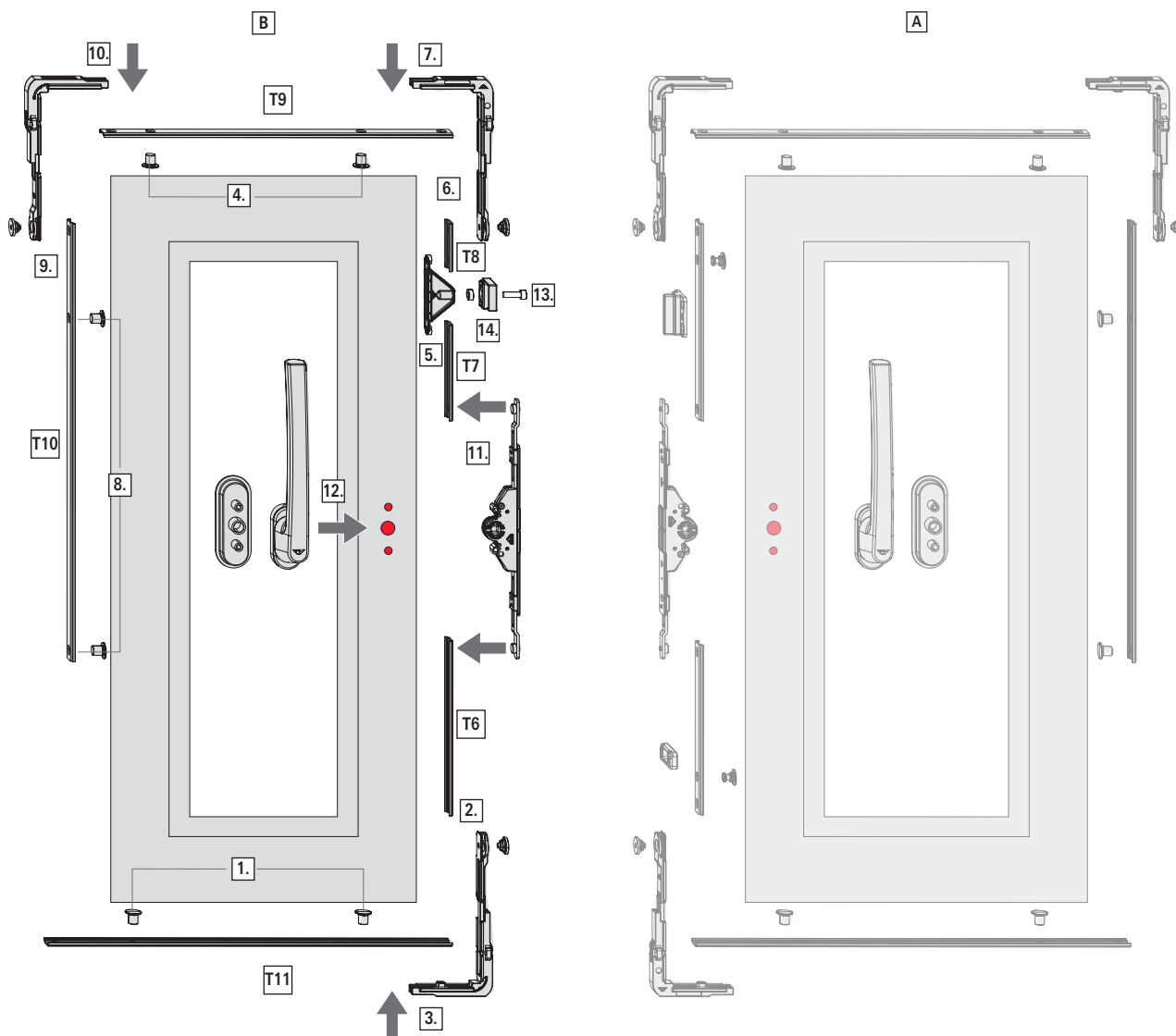

[A] první otvírané křídlo v řadě
[B] křídlo otvírající se jako druhé

1. Řídicí čepy nasadte do posuvného táhla T11.
Vše dohromady dole zasuňte do kanálu posuvných táhel.
2. Rohové vedení s posuvným táhlem T6 připojte na místě připojení.
Vše dohromady dole na převodové straně zasuňte do kanálu posuvných táhel.
3. Rohové vedení na křídle upevněte pomocí 2 vrutů → **8.4.7 "Rohové vedení zesílené" ze strany 88.**
4. Řídicí čepy nasadte do posuvného táhla T9.
Vše dohromady zasuňte nahoře do kanálu posuvných táhel.
5. Spojku propojte s posuvnými táhly T7 a T8 v místě připojení.
6. Rohové vedení s posuvným táhlem T8 připojte na místě připojení.
Vše dohromady na převodové straně zasuňte shora do kanálu posuvných táhel.



7. Rohové vedení na křídle upevněte pomocí 2 vrtů → *8.4.7 "Rohové vedení zesílené" ze strany 88.*
8. Řídicí čepy nasadte do posuvného táhla T10.
9. Rohové vedení s posuvným táhlem T10 a řídicím čepem propojte v místě připojení.
Vše dohromady nahoře na závěsové straně zasuněte do kanálu posuvných táhel.
10. Rohové vedení na křídle upevněte pomocí 2 vrtů → *8.4.7 "Rohové vedení zesílené" ze strany 88.*
11. Zápustný převod na převodové straně nasadte na posuvná táhla T6 a T7 a připojte na místech připojení.
Upevněte převod pomocí vrtů .
12. Montáž kliky a dveřního úchytu → *8.4.11 "Klika a dveřní úchyt" ze strany 94.*



INFO

Po montáži odblokujte středovou aretaci na převodu otočením kliky o 180°.
Kliku otočte do polohy posuvného otevření.

13. Doraz křídla otvírajícího se jako druhé nasuňte na šroub (z obsahu dodávky).
Na šroub následně nasadte objímku a šroub s dorazem přišroubujte do spojky v křídle.
Sešroubujte se spojkou.

8.4.7 Rohové vedení zesílené

Montáž zesílených rohových vedení



POŽADAVEK

- Otvory pro kliku vyvrtány → *ze strany 73*
- Výřez pro převod vyfrézovaný → *ze strany 73*
- Rohy křídla otevřené → *ze strany 79*
- Posuvná táhla připravena
- Spínač násuvný namontovaný → *ze strany 78*

1. Rohové vedení [1] s posuvným táhlem [2] a přidavnými konstrukčními díly propojte v místě připojení pomocí speciálního šroubu [3].

Nářadí: inbusový klíč SW4

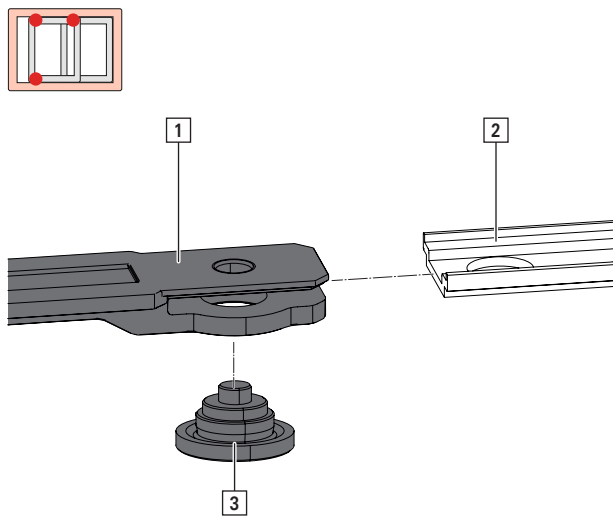

2. Vše dohromady zasuňte do kanálu posuvných táhel.

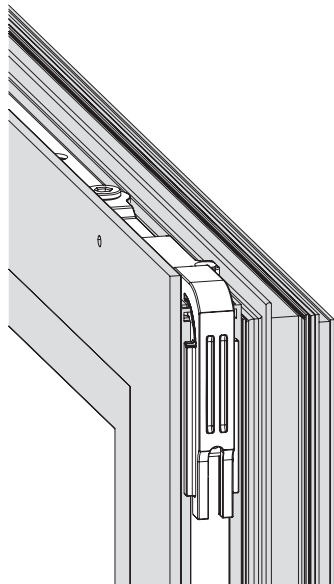



3. Pomocí vrtáku Ø 3,5 vytvořte otvory skrz rohové vedení v křídle otvory.

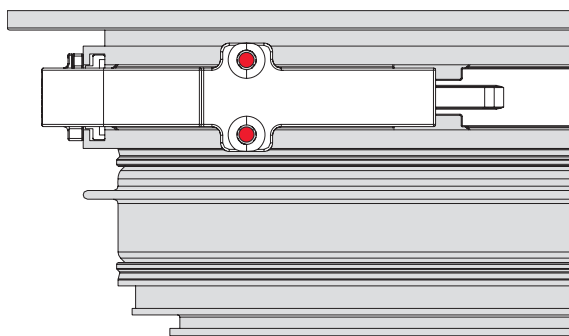

4. Rohové vedení upevněte 2 vruty [1] na křídle.

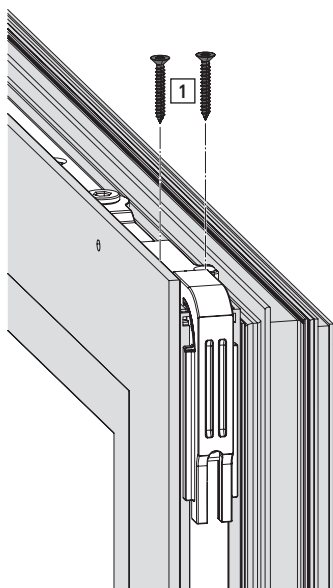

8.4.8 Zápustný převod

Montáž zápustného převodu



INFO

Dodržujte pořadí montáže hliníkových křídel → *ze strany 82.*

Posuvná táhla s rohovými vedeními jsou namontovaná.

1. V případě šroubového spoje s vnější klikou závitová oka [4] na zápustném převodu otočte směrem dovnitř.

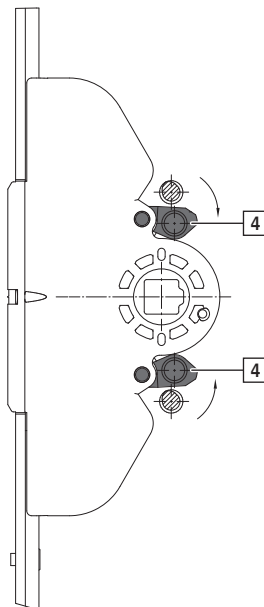

2. Zápustný převod na převodové straně nasadte na posuvná táhla a propojte s posuvnými táhly na místech připojení.

3. Převod upevněte pomocí 2 vrutů [5].

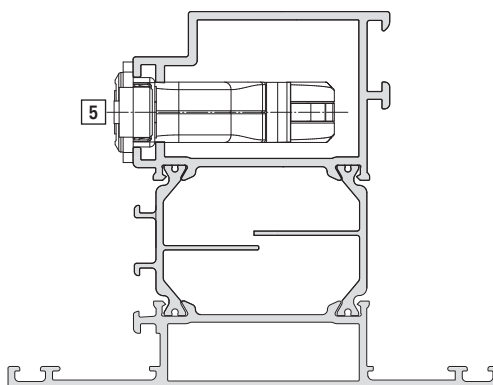



8.4.9 Schéma C, konstrukční díly na převodové straně

Poloha konstrukčních dílů je uvedena v montážním výkresu Schéma C → ze strany 132

Křídlo otvírající se jako druhé

1. Zesílené rohové vedení propojte na místě s posuvným táhlem T8.

2. Spojku [1] propojte s posuvnými táhly T7 a T8. Po-uzdro [2] zasuňte do dorazu křídla otvírajícího se jako druhé [3] a pomocí šroubu s válcovou hlavou upevněte na spojkou.

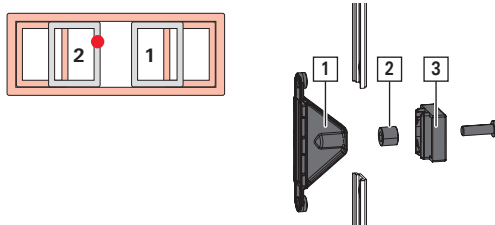

3. V případě šroubového spoje s vnější klikou závito-vá oka [4] na zápusťném převodu otočte směrem dovnitř.

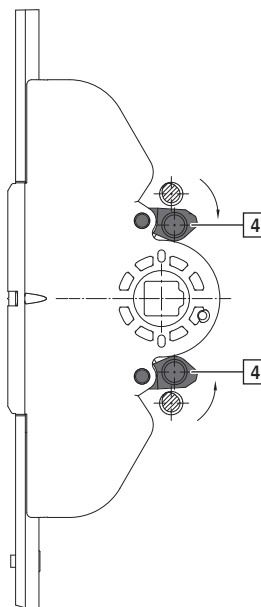

4. Zápusťný převod na převodové straně nasadte na posuvná táhla T6 a T7 a připojte na místech připo-jení.

5. Vše dohromady na převodové straně zasuňte sho-ra do kanálu posuvných táhel.

6. Převod na štulpové liště upevněte pomocí 2 vr-utů [5].

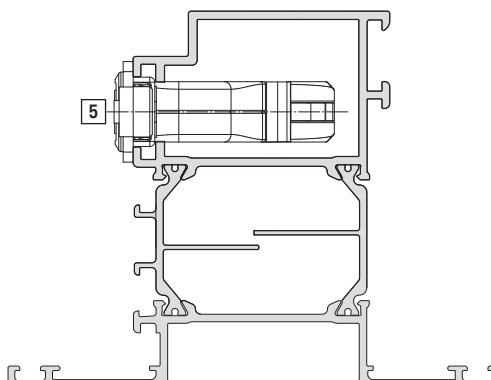

První v řadě otvírané křídlo

⇒ Rámové uzávěry namontované ve štulpové liště.

1. První v řadě otvírané křídlo uzavřete natolik, aby spodní hranu [B] nalehávky křídla otvírajícího se jako druhé bylo možné přenést na první v řadě otvírané křídlo.

První v řadě otvírané křídlo znovu otevřete a nalehávku prvního v řadě otvíraného křídla [1], s přesazením o 2 mm vůči spodní hraně nalehávky křídla otvírajícího se jako druhé, umístěte na první v řadě otvírané křídlo. Při tom dbejte na to, aby šipka ukazovala směrem dovnitř. Upevněte pomocí 4 vrtů.

První v řadě otvírané křídlo zavřete natolik, aby bylo možné horní hranu [B] prvního rámového uzávěru dole přenést na křídlo otvírající se jako druhé.

První v řadě otvírané křídlo znovu otevřete a pojistku proti vysazení [2], přesazenou o 2 mm vůči horní hraně rámového uzávěru, upevněte pomocí 2 vrtů na křídlo otvírajícím se jako druhé.

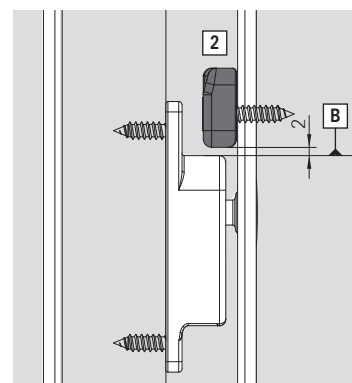
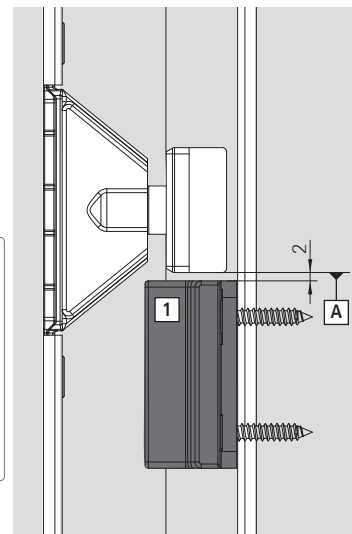
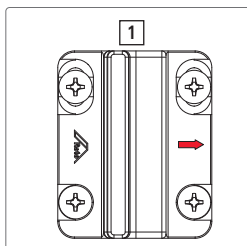
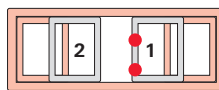



8.4.10 Upevnění zápusťného převodu

1. U profilů křídla s $X < 55$ mm zkratíte upevnění v šířce na 41 mm.

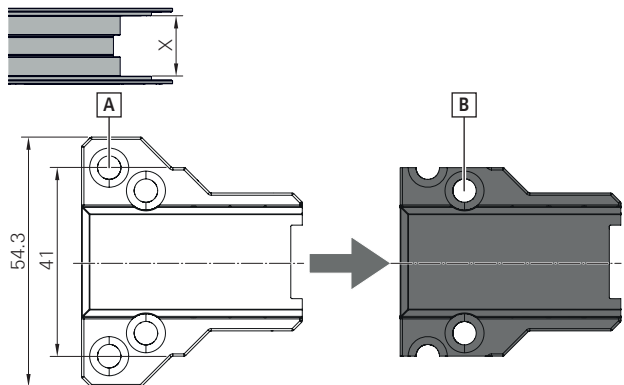

[A] Vyrvané otvory při $X \geq 55$ mm

[B] Vyrvané otvory při $X < 55$ mm

2. Nasadíte středem, nad skříní zápusťného převodu, vybráním ke skříní převodu. Upevníte pomocí 2 vrtů.

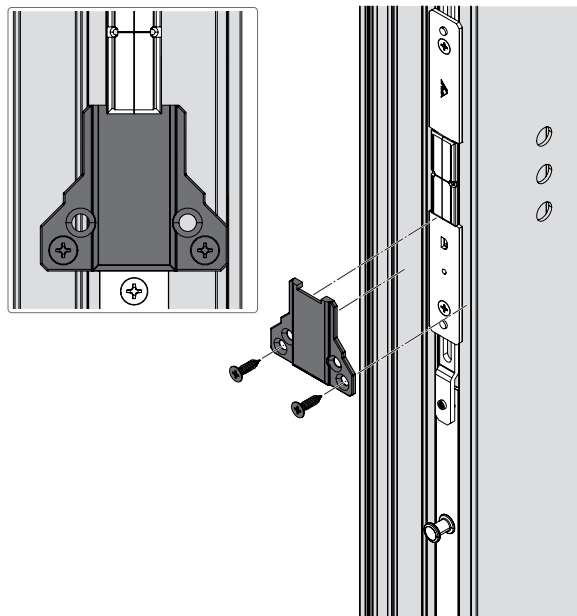

8.4.11 Klika a dveřní úchyt

Montáž kliky a dveřního úchytu

1. Kliku [1] uveďte do polohy 90° → 11.1.1 "Roto Patio Inowa" ze strany 145.
2. Otočením krytu [2] rozety odkryjte otvory pro vruty.

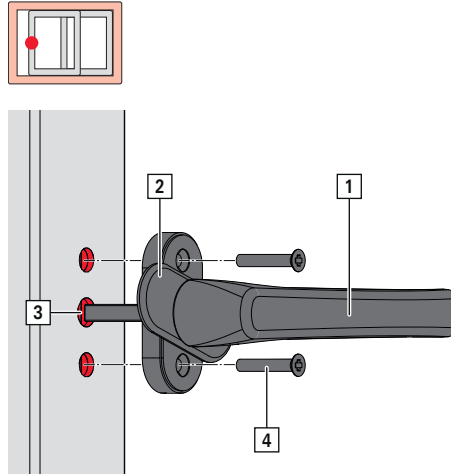

3. Kliku zasuňte do křídla [3].
4. Dveřní úchyt zasuňte do křídla na protilehlé straně.
5. Dveřní úchyt upevněte pomocí 2 vrutů [4] skrz kliku.
6. Otočením krytu rozety zakryjte otvory pro vruty.



8.4.12 Posuvné vozíky

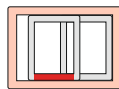

INFO

Bez podložení k odvodu zatížení pomocí středového posuvného vozíku.

Přiložení vrtací šablony



POZOR

Riziko vzniku věcných škod v důsledku neodborného vrtání!

Nesprávná poloha kliky a nesprávné vyrovnání vrtací šablony poškodí při vrtání křídlo.

- ▶ Kliky musí být v poloze posuvu [1].

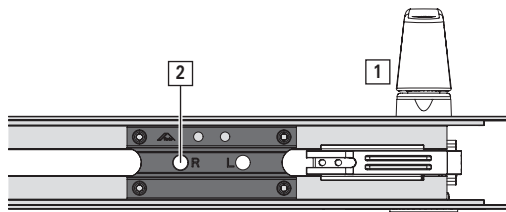
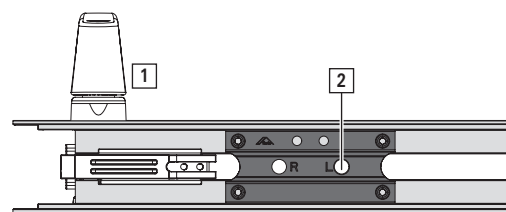
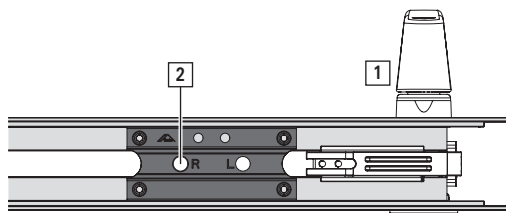
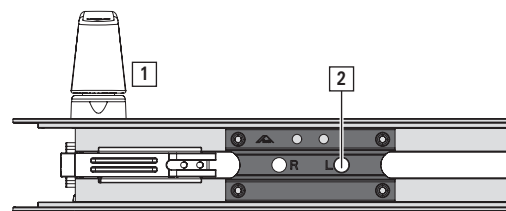

Montáž posuvných vozíků

1. Vyrvejte otvory [1].
Vrták: Ø 3,5
Znázorněno: Schéma A, provedení L

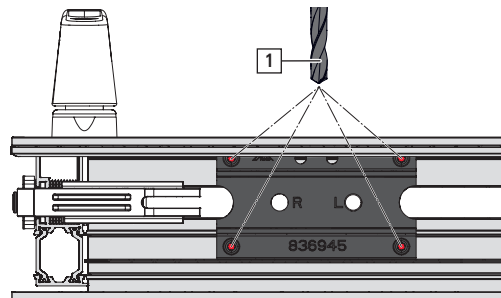

2. Nasadte posuvný vozík [2] a upevněte ho pomocí vrtů [3].

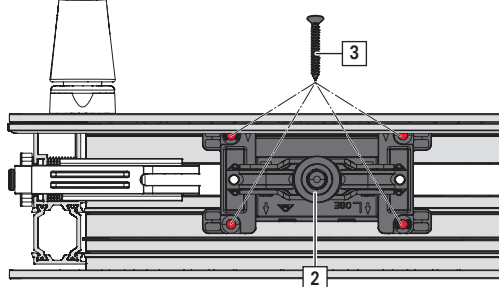

Montáž držáku kartáče

1. Nasuňte držák kartáče [1] na posuvný vozík. Při tom dbejte na protisměrnou, vně směrovanou polohu kartáčů [2].

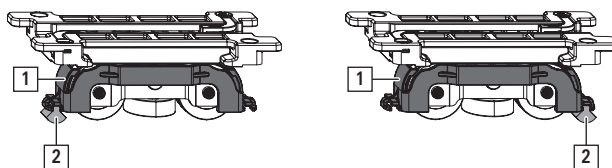



8.4.13 Řídicí jednotka

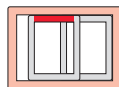

i INFO

U řídicích jednotek s funkcí Soft dbejte na to, aby přídatný řídicí váleček [1] při montáži směřoval směrem ke středu křídla .

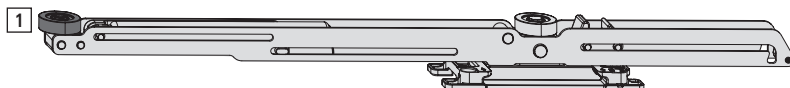

Přiložení vrtací šablony



POZOR

Riziko vzniku věcných škod v důsledku neodborného vrtání!

Nesprávná poloha kliky a nesprávné vyrovnaní vrtací šablony poškodí při vrtání křídlo.

- ▶ Kliky musí být v poloze posuvu [1].

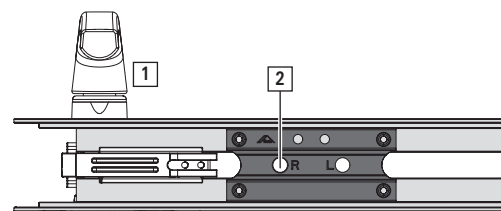
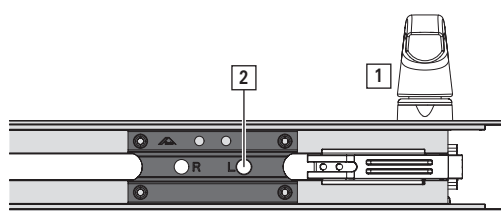
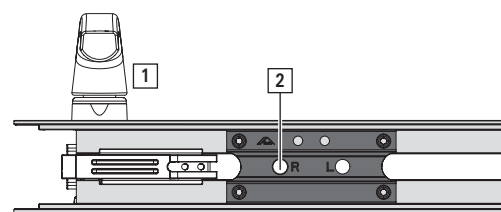
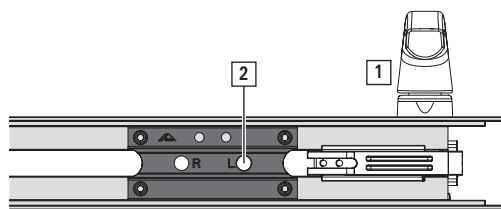

Montáž řídicí jednotky

1. Vyvrtejte otvory [1].

Vrták: Ø 3,5

Znázorněno: Schéma A, provedení L

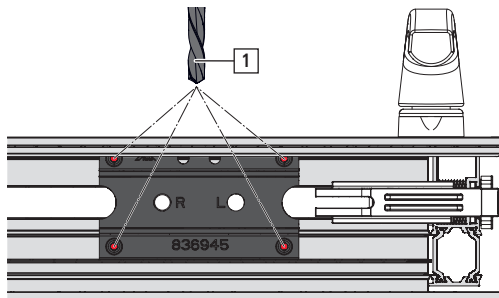

2. Nasadte řídicí jednotku a upevněte ji pomocí vrtů [2].

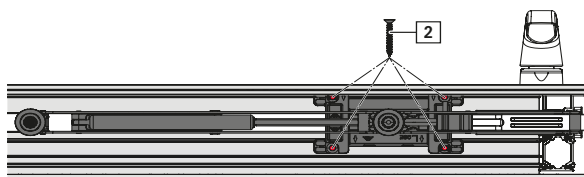

3. Volitelně:

Klika uveďte do uzavírací polohy.

Odstraňte dva přístupné vrtů [3].

Středicí jednotku [4] uložte pomocí polohovacích pomůcek na řídicí jednotku. Šipky na středící jednotce a řídicí jednotce směřují proti sobě.

Upevněte společně s řídicí jednotkou pomocí dvou delších vrtů (min. 25 mm).

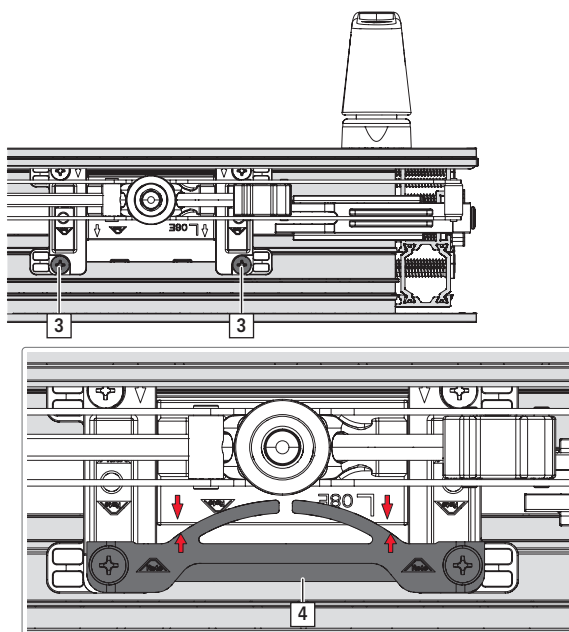



8.4.14 Přítlačný závěr

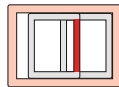

Obrázky: Montáž neseřiditelné varianty.

Kontrola kombinace přítlačného závěru a uzavíracího kolíku středové partie

1. Dbejte na správnou kombinaci konstrukčních dílů:

- Přítlačný závěr seřiditelný s uzavíracím kolíkem středové partie seřiditelným a vrtací šablonou Ø 14,0.
- Přítlačný závěr s uzavíracím kolíkem středové partie a vrtací šablonou Ø 12,0.

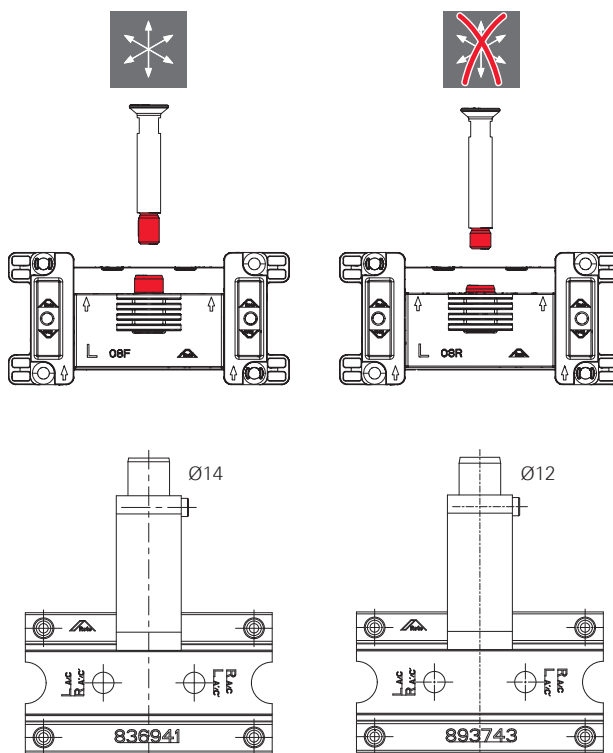

Přiložení vrtací šablony



POZOR

Riziko vzniku věcných škod v důsledku neodborného vrtání!

Nesprávná poloha kliky a nesprávné vyrovnání vrtací šablony poškodí při vrtání křídlo.

- ▶ Kliky musí být v poloze pro posuvné otevíření [1].
- ▶ **Uvnitř vedené křídlo:** Vrtací šablonu přiložte tak, aby strana s otvorem Ø 12,0/14,0 [2] směřovala **od** kliky.
- ▶ **Vně vedené křídlo:** Vrtací šablonu přiložte tak, aby strana s otvorem Ø 12,0/14,0 [2] směřovala **ke** klice.

Vrtací šablonu nasadte na řídicí čep [3].

Poloha je uvedena v montážním výkresu → *ze strany 132.*



INFO

U RC 2 a schématu C rovnou vyvrtejte otvory přítlačných závěrů pro pojistku proti zpětnému posunutí → *ze strany 102.*

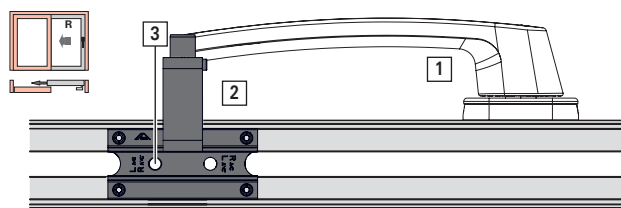
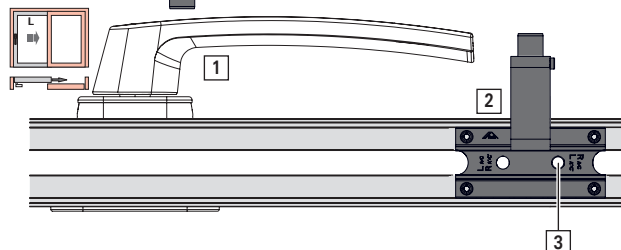
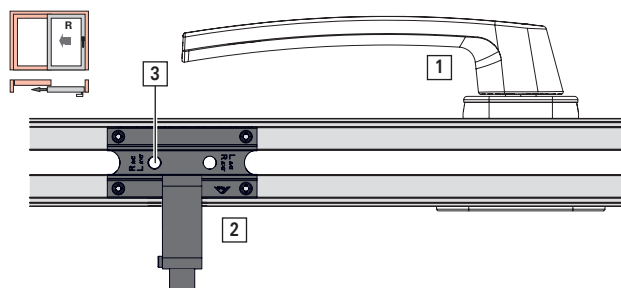
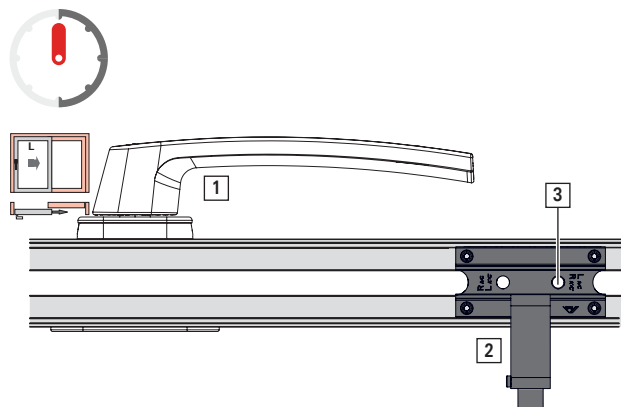

Montáž přítlačného závěru

1. Vyvrtejte otvor.
 Vrták [1]: Ø 12,0/14,0
 Vrták [2]: Ø 3,5
 Znázorněno: Schéma A, provedení L

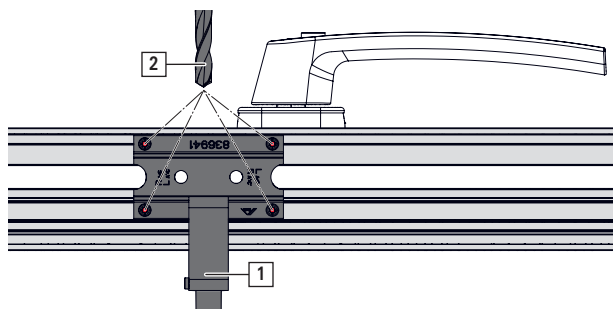



2. Přítlačný závěr nasadte tak, aby uložení uzavíracího čepu MB směřovalo k otvoru [3] na vnější straně křídla.
Upevněte pomocí 4 vrutů [4].

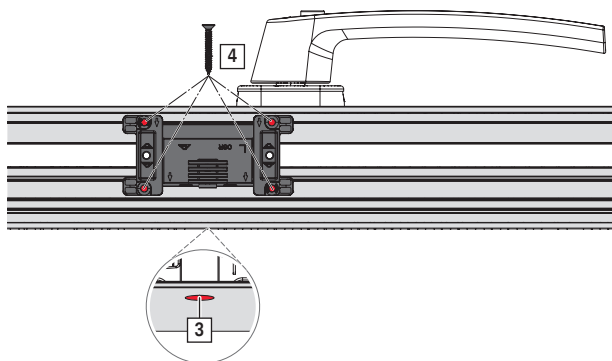

3. Uzavírací čep MB [5] nasadte do vedení čepu.

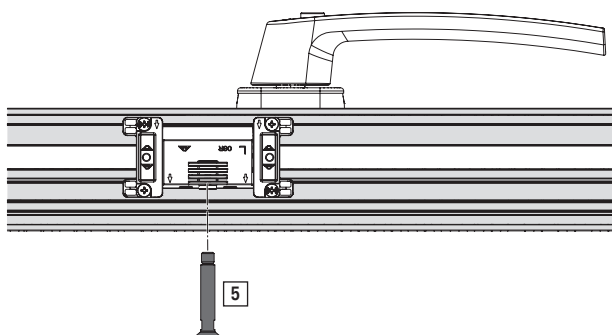

4. Uzavírací čep MB přišroubujte.
Nářadí: otevřený klíč SW8 / vnitřní šestihran SW4



INFO

Uzavírací čep MB utáhněte rukou.

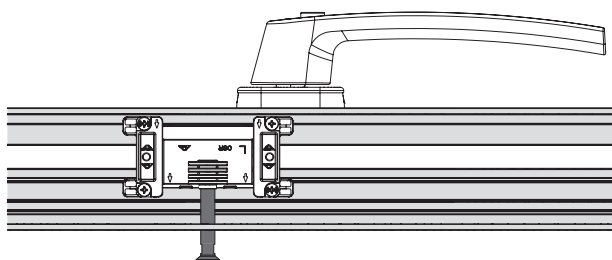

8.4.15 Přítlačný závěr pro pojistku proti zpětnému posunutí

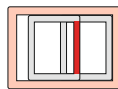

INFO

Schéma A/C: provedení L – namontujte pravé konstrukční díly; provedení R – namontujte levé konstrukční díly.

Schéma A'/C': provedení L – namontujte levé konstrukční díly; provedení R – namontujte pravé konstrukční díly.

Pro seřiditelné přítlačné závěry k vrtání bezpodmínečně použijte vrtací šablonu s \varnothing 14,0.

Obrázky: Montáž neseřiditelné varianty.

Přiložení vrtací šablony



POZOR

Riziko vzniku věčných škod v důsledku neodborného vrtání!

Nesprávná poloha kliky a nesprávné vyrovnání vrtací šablony poškodí při vrtání křídlo.

- ▶ Kliky musí být v poloze pro posuvné otevíření.
- ▶ **Uvnitř vedené křídlo:** Vrtací šablonu přiložte tak, aby strana s otvorem \varnothing 12,0 / 14,0 [1] směřovala **od** kliky.
- ▶ **Vně vedené křídlo:** Vrtací šablonu přiložte tak, aby strana s otvorem \varnothing 12,0 / 14,0 [1] směřovala **ke** klice.

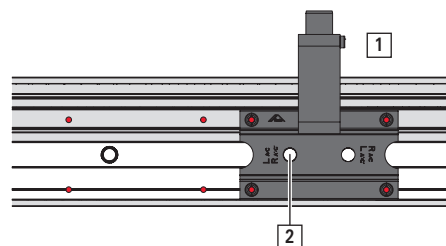
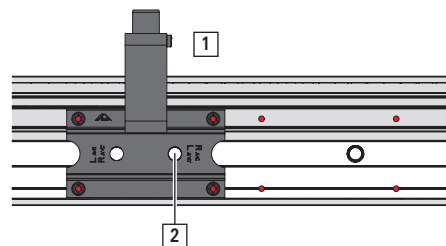
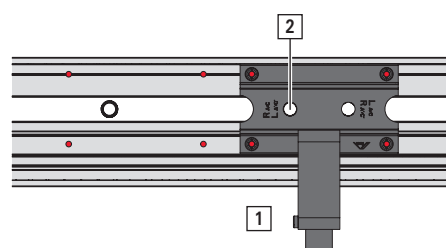
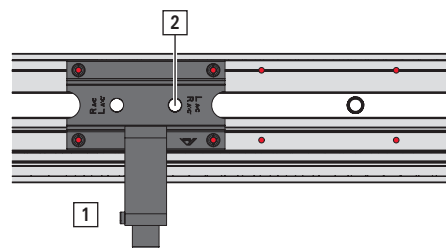

Vrtací šablonu nasadte na řídicí čep [2].

Pozice je uvedena v montážním výkresu RC, resp. ve Schématu C → *ze strany 132*.



Montáž přítlačného závěru pro pojistku proti zpětnému posunutí

1. Vyvrtejte otvor.

Vrták [1]: Ø 12,0/14,0

Vrták [2]: Ø 3,5

Znázorněno: Schéma A, provedení L

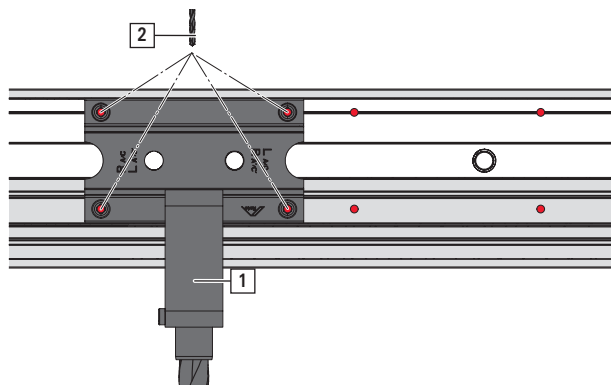

2. Namontujte přítlačný závěr → *ze strany 99*.

Klika uveďte do uzavírací polohy.

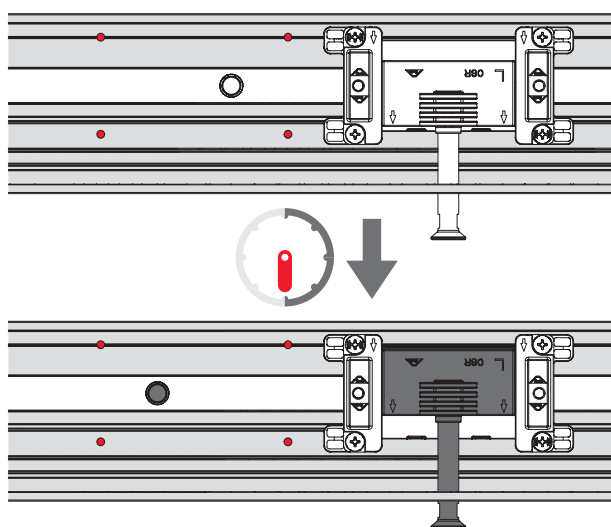

3. Přítlačný závěr nasadte tak, aby uložení uzavíracího čepu MB směřovalo k otvoru [3] na vnější straně křídla.

Upevněte pomocí 4 vrtů [4].

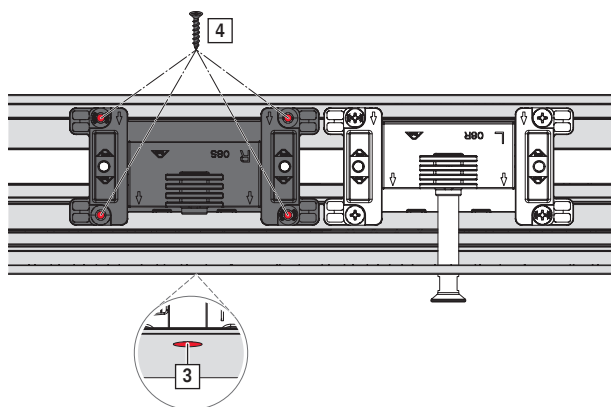

4. Kolík pojistky proti posunutí [5] nasadte do vedení čepu.

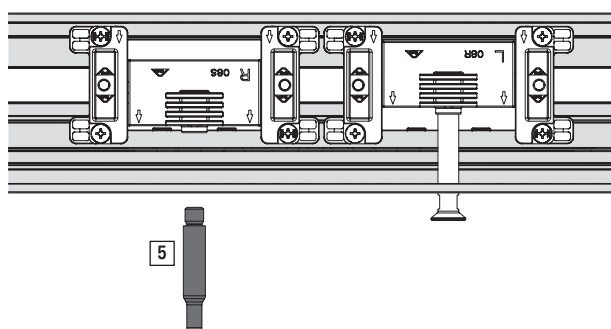

Montáž

Křídlo

Přítlačný závěr pro pojistku proti zpětnému posunutí

5. Kolík pojistky proti posunutí přišroubujte.

Nářadí: inbusový klíč SW3



INFO

Kolík pojistky proti posunutí utáhněte rukou.

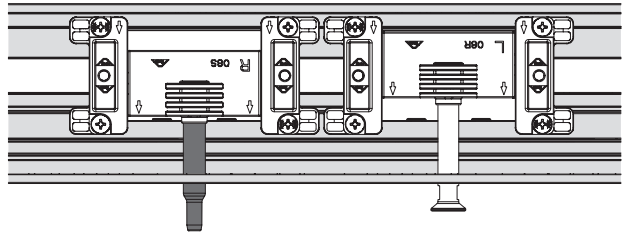



8.4.16 Pryžový tlumič

Alternativně: Namontujte pryžový tlumič do rámu .

Montáž pryžového tlumiče

1. Namontujte kryt v závislosti na profilu na straně středové partie. Dbejte na lehký chod vodící kolejniče a nosné kolejniče.

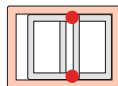

INFO

Pro účely montáže pryžového tlumiče kryt ve šrafované oblasti nahoře a dole tlakuvzdorně podložte. Dbejte na lehký chod válcových čepů na rohovém vedení.

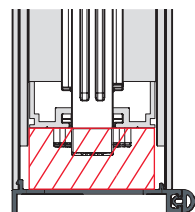

2. Vyrvejte 2 otvory $\varnothing 10$ mm pro pryžový tlumič skrz kryt nahoře a dole.



INFO

Rozměr X k poloze vrtání je odlišný v závislosti na profilu.

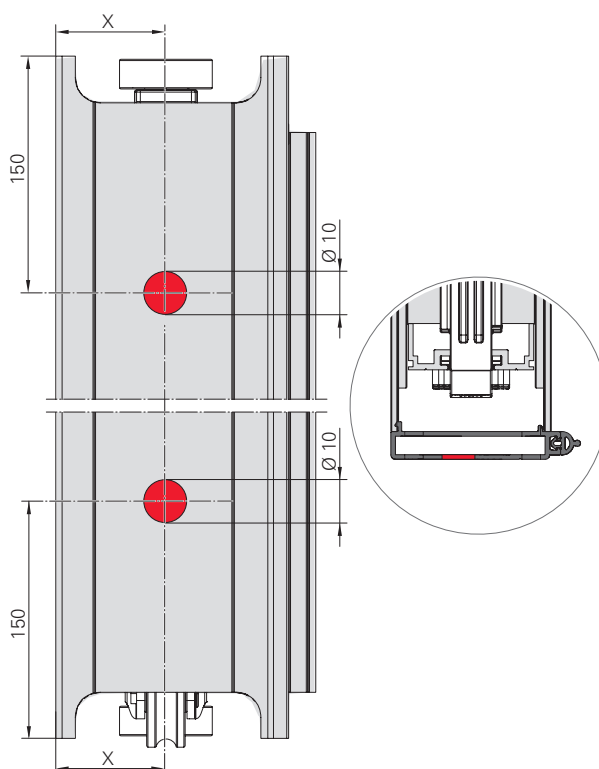

3. Nasuňte pryžový tlumič [1].

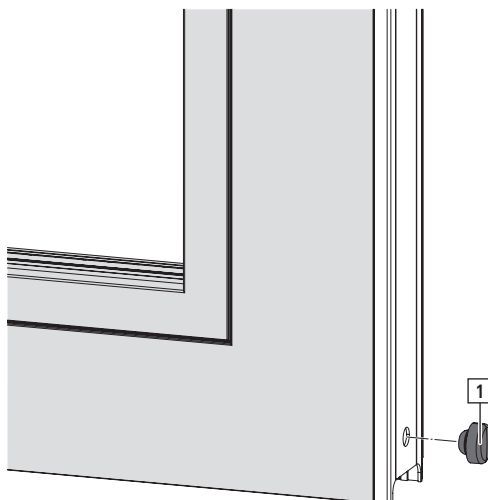

8.5 Spojení křídla a rámu



UPOZORNĚNÍ

Nebezpečí poranění těžkými břemeny!

Nekontrolované zvedání a přenášení těžkých břemen může vést ke zraněním.

- ▶ Převážení a montáž musí provádět nejméně dvě osoby.
 - ▶ Používejte přepravní prostředky. → 14 "Převážení" ze strany 152
 - ▶ Dodržujte platné předpisy pro prevenci úrazů.
-



POZOR

Nebezpečí vzniku věcných škod těžkými břemeny!

Nekontrolované zvedání a přenášení těžkých břemen může vést k vzniku věcných škod.

- ▶ Převážení a montáž musí provádět nejméně dvě osoby.
 - ▶ Používejte přepravní prostředky. → 14 "Převážení" ze strany 152
 - ▶ Křídla nepokládejte na pojezdové válečky.
-



8.5.1 Nasazení křídla



VAROVÁNÍ

Nebezpečí ohrožení života v důsledku nezajištěného křídla!

Křídlo se může během montáže zřítit, dokud není bezpečně spojeno s rámem.

- ▶ Zajistěte křídlo proti pádu, např. jištěním dvěma osobami.



INFO

- Dodržujte specifickou zkoušku profilu v závislosti na systému.
- Proveďte na vlastní odpovědnost odborné utěsnění vodicí kolejnice. Zamezte pronikání vody pod vodicí kolejnici.
- Dbejte na bezpečné upevnění vodicí kolejnice.
Dodržujte vzdálenost mezi vruty max. 300 mm.

Varianta dělená vodicí kolejnice, nasazení křídla dole

Vodicí kolejnice je v průchozí oblasti namontovaná.

Vodicí kolejnice pro oblast pevného prosklení je připravena .

1. Kliku uveďte do polohy posuvu.



2. Před oblastí pevného prosklení zaveďte křídlo do rámu a posuvné vozíky nasadte bez nárazu na nosnou kolejnici.

U nosných kolejníc s pouze jednou stěnou dbejte na to, aby nebyla kolečka posuvných vozíků uložena vedle nosné kolejnice.

Posunutím křídla překontrolujte správnou polohu polohu koleček posuvných vozíků na nosné kolejnici.

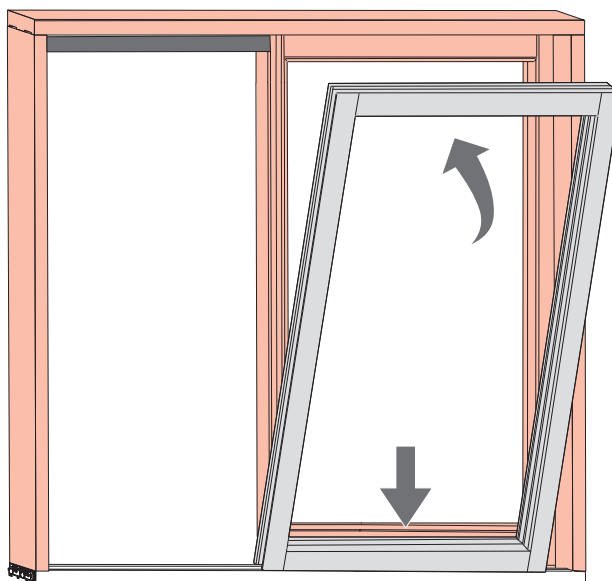

Montáž
Spojení křídla a rámu
Nasazení křídla

3. Křídlo kontrolovaně posuňte na nosné kolejnici před průchozí oblast tak, aby se všechny řídicí jednotky nacházely v již namontované vodící kolejnici.

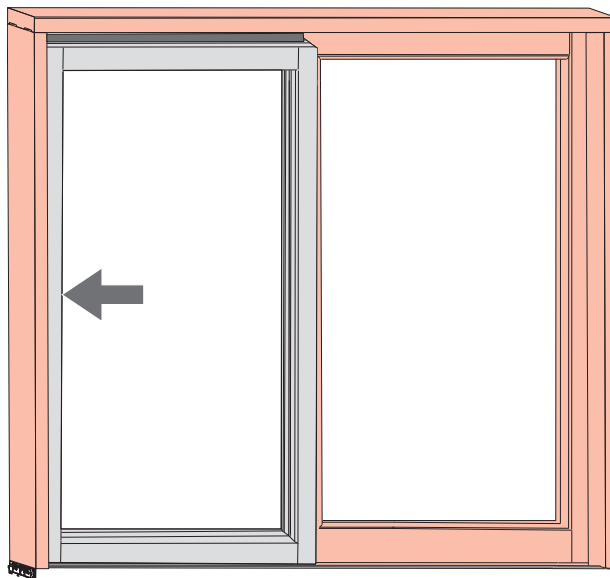

4. Klika uveďte do uzavírací polohy.



5. Připravenou vodící kolejnici nasadte do rámu v oblasti pevného prosklení a upevněte ji pomocí vrtů (vzdálenost mezi vrtů max. 300 mm).

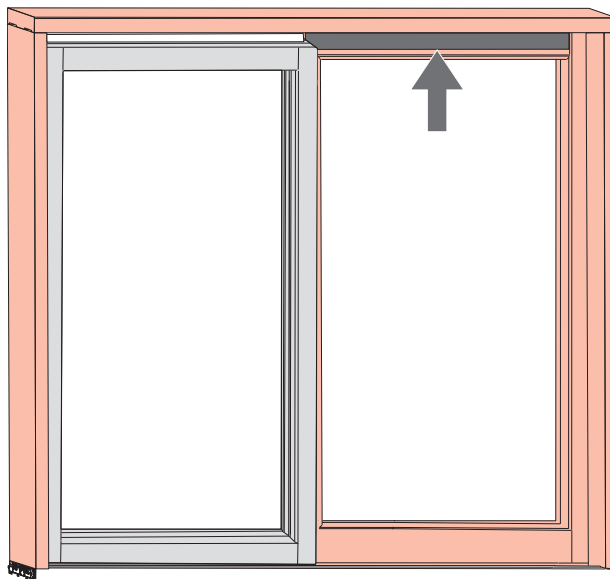

Varianta průchozí vodící kolejnice, nasazení křídla dole

1. Vodící kolejnici zkratíte na příslušný rozměr.

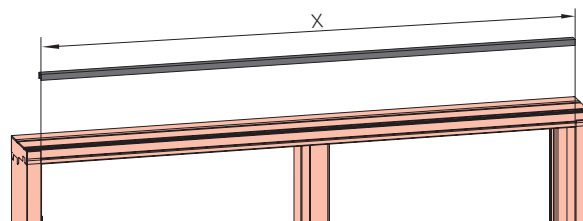

2. Kliku uveďte do polohy posuvu.





3. Před průchozí oblastí zaveďte křídlo do rámu a posuvné vozíky nasadte bez nárazu na nosnou kolejnici.

U nosných kolejnic s pouze jednou stěnou dbejte na to, aby nebyla kolečka posuvných vozíků uložena vedle nosné kolejnice.

Posunutím křídla překontrolujte správnou polohu polohu koleček posuvných vozíků na nosné kolejnici.

Vodící kolejnici nasadte nahoře na řídicí jednotky.

Křídlo s nasazenou vodící kolejnicí kontrolovaně nahoře přiklápějte, dokud nebude možné vodící kolejnici namontovat do příslušné drážky v rámu.

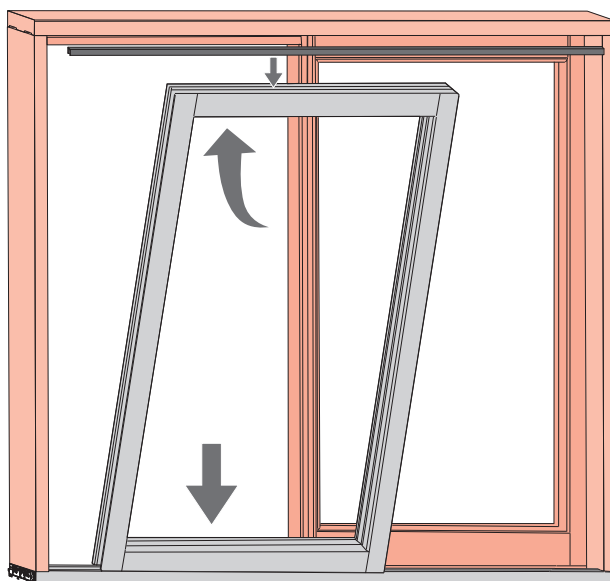

4. Vodící kolejnici upevněte pomocí vrtů [1] (vzdálenost mezi vrtů max. 300 mm).

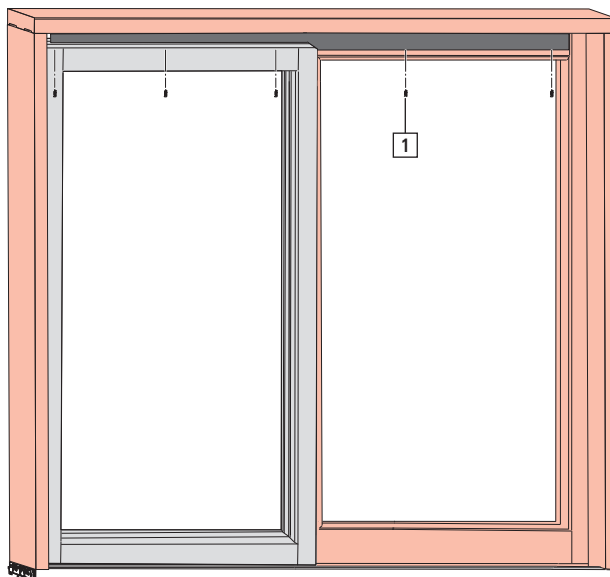

Varianta průchozí vodící kolejnice, nasazení křídla nahoře

1. Kliku uvedte do polohy posuvu.



2. Vodící kolejnici zkratke na příslušný rozměr.

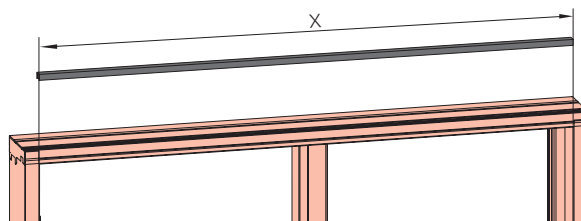

Montáž

Spojení křídla a rámu

Nasazení křídla

3. Vodicí kolejnici upevněte pomocí vrtů [1] (vzdálenost mezi vrtů max. 300 mm).

Křídlo před průchozí oblastí zaveďte nahoře do rámu tak, aby řídicí jednotky zasahovaly do vodicí kolejnice.

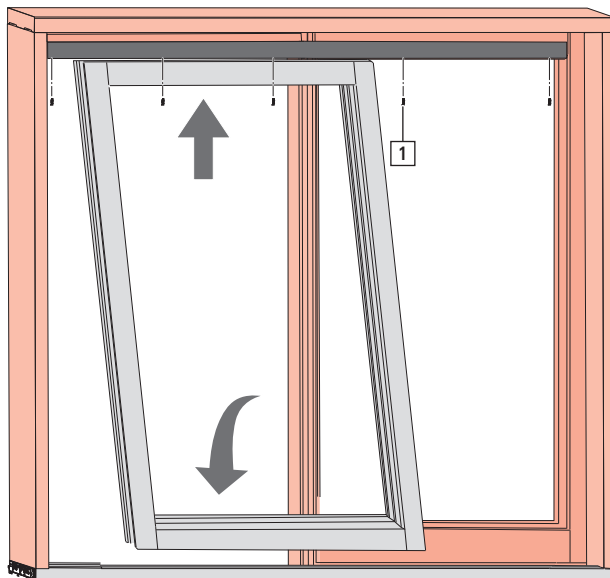

4. Křídlo kontrolovaně dole přiklápějte, dokud posuvné vozíky nedosednou kolmo na nosnou kolejnici.

U nosných kolejníc s pouze jednou stěnou dbejte na to, aby nebyla kolečka posuvných vozíků uložena vedle nosné kolejnice.

Posunutím křídla překontrolujte správnou polohu polohu koleček posuvných vozíků na nosné kolejnici.



8.6 Rám

8.6.1 Rámové uzávěry

1. Polohu rámových uzávěrů naleznete v montážním výkresu → *ze strany 132*. Alternativně: s rýsovací šablonou.

Vyvrtejte otvory.

Vrták: 2 × Ø 3,5

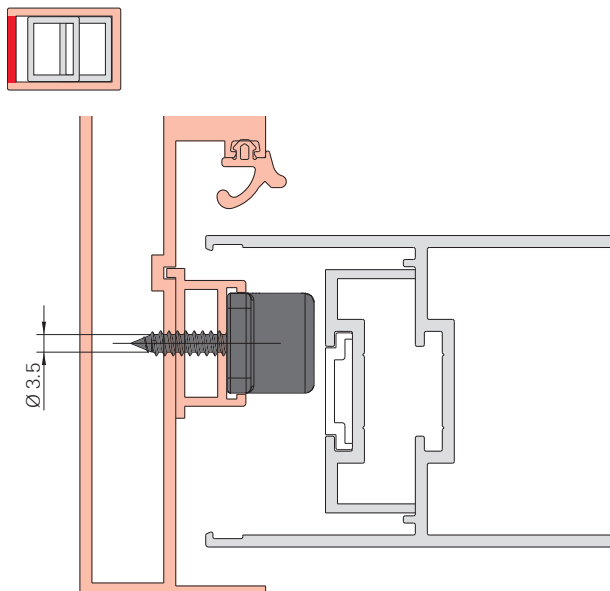

2. Rámový uzávěr přišroubujte pomocí 2 vrtů.

Polohování s rýsovací šablonou

⇒ Propojte křídla a rám.

1. Kliku uveďte do polohy posuvného otevření.
2. Rýsovací šablonu, vyrovnanou podle varianty provedení, nasuňte na uzavírací čep.

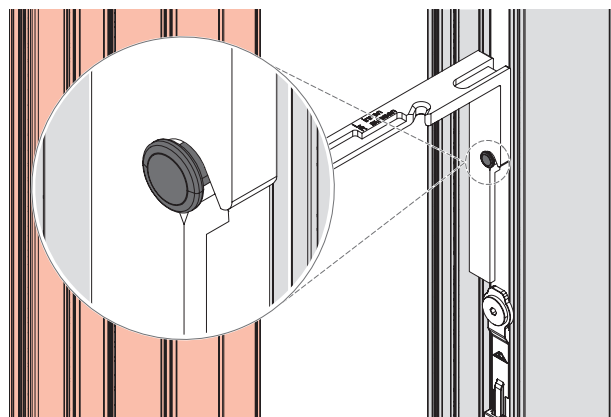
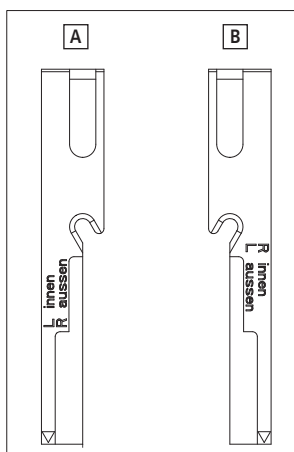

[A] pro uvnitř probíhající provedení L a pro vně probíhající provedení R

[B] pro uvnitř probíhající provedení R a pro vně probíhající provedení L

Montáž

Rám

rámový uzávěr - chybná manipulace

3. Křídlo zavírejte, dokud šablona [1] nebude doléhat k rámu.

Přeneste hranu [2] označenou šipkou na rám.

Rámový uzávěr [3] umístěte horní hranou do správné polohy k označení.

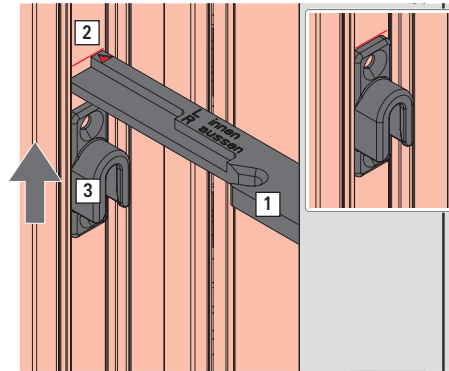

Obrázek: Uvnitř probíhající provedení R

8.6.2 rámový uzávěr - chybná manipulace

8.6.2.1 Vyvrtejte otvory pro rámový uzávěr – chybná manipulace

Výkres s rozměry v poloze posuvného otevření

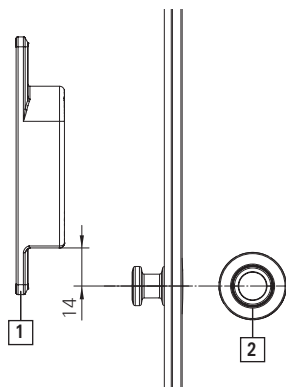

[1] Rámový uzávěr – chybná manipulace

[2] Uzavírací čep

Alternativně: Použijte rýsovací šablonu → ze strany 111.

1. Ohledně polohy rámového uzávěru – chybná manipulace, viz montážní výkres.

Vyvrtejte otvor.

Vrták: 2x Ø 3,5

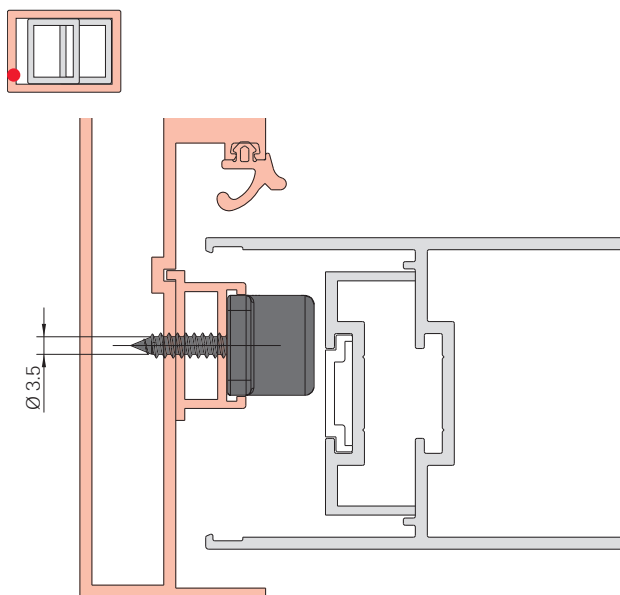



8.6.2.2 Montáž rámového uzávěru – chybná manipulace

1. Upevněte rámový uzávěr – chybná manipulace [1] pomocí 2 vrtů [2].

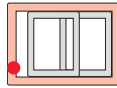

INFO

Bezpodmínečně dodržujte pokyny k vrtání → 8.6.2.1 "Vyrtejte otvory pro rámový uzávěr – chybná manipulace" ze strany 112.

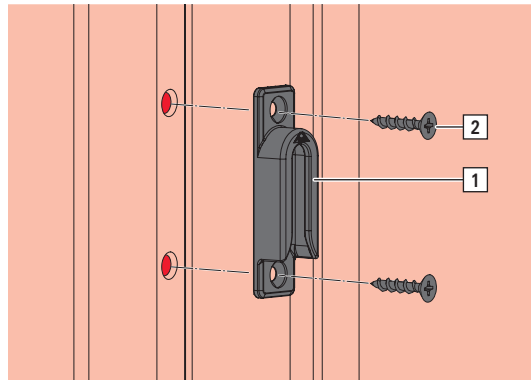

ill.. 8.4: symetrický rámový uzávěr – chybná manipulace

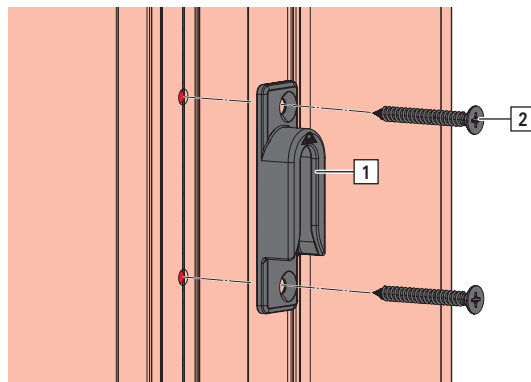

ill.. 8.5: asymetrický rámový uzávěr – chybná manipulace

8.6.3 Rámový uzávěr MB

8.6.3.1 Vyrvejte otvory pro rámový uzávěr MB

1. Vrtací šablonu rámového uzávěru MB [1] přiložte na výšku uzavíracího kolíku [2] lícovaně k profilu rámu. Označte umístění vrtací šablony.

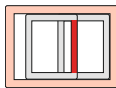

2. Vyrvejte otvory [3].
Vrták: Ø 3,5

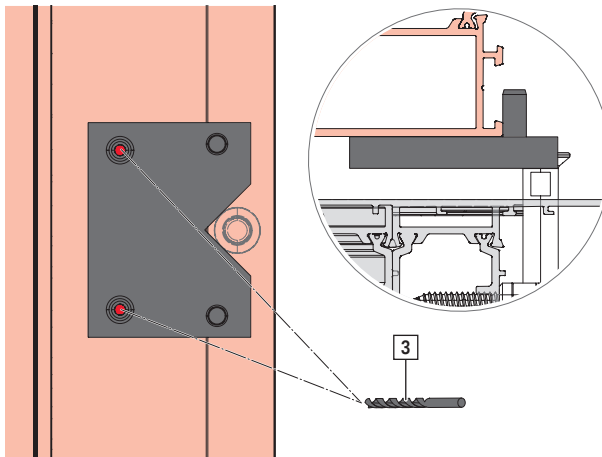

8.6.3.2 Montáž rámového uzávěru MB

1. Upevněte rámový uzávěr MB [1] pomocí 2 vrtů [2].

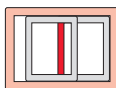

INFO

Dodržujte pokyny k vrtání .

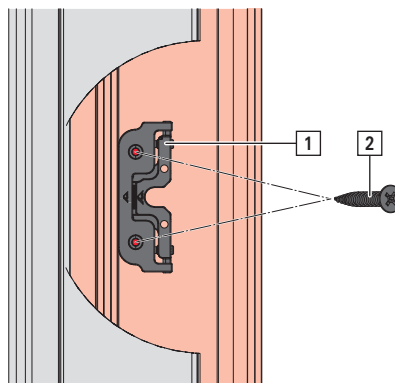

2. Nasadte krytku [3] na rámový uzávěr MB.

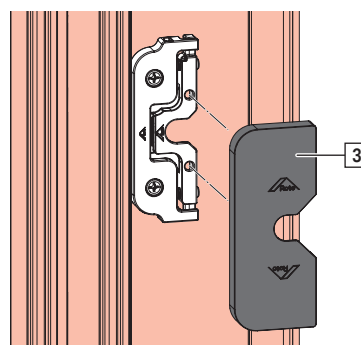



8.6.4 Rámový uzávěr SH MB

8.6.4.1 Vyrvejte otvory pro rámový uzávěr SH MB

1. Vrtací šablonu rámového uzávěru SH MB [1] přiložte na výšku uzavíracího čepu [2] lícovaně k profilu rámu. Označte umístění vrtací šablony. Pro lepší orientaci přesuňte křídlo s namontovaným uzavíracím čepem ve směru šipky.

Vyrvejte otvory [3].

Vrták: 4x Ø 3,5

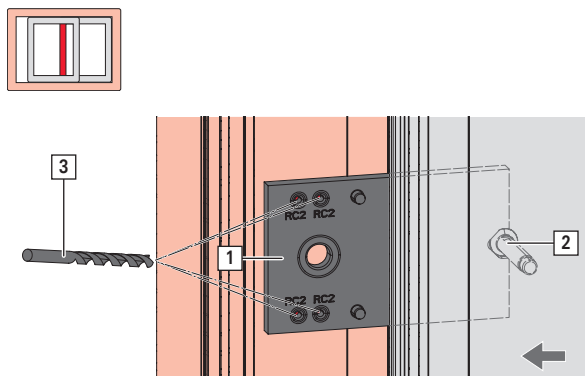

8.6.4.2 Montáž rámového uzávěru SH MB

⇒ Dodržujte pokyny k vrtání .

1. Upevněte rámový uzávěr SH MB [1] pomocí 4 vrtů [2].

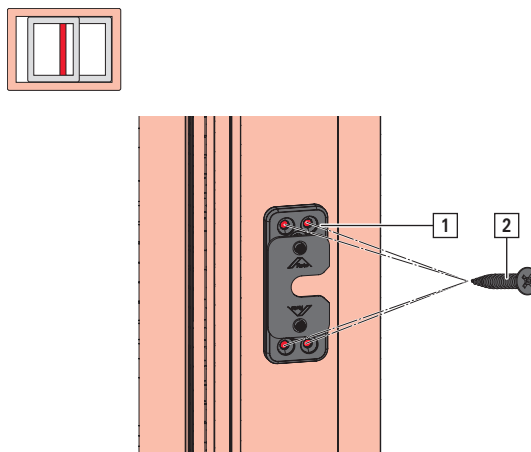

2. Nasadte krytku [3] na rámový uzávěr SH MB.

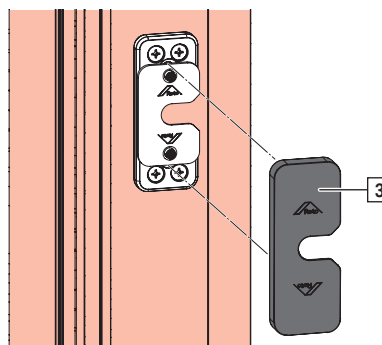

8.6.5 Rámový uzávěr – pojistka proti zpětnému posunutí

Montáž rámového uzávěru – pojistka proti zpětnému posunutí

1. Vrtací šablonu rámového uzávěru – pojistku proti zpětnému posunutí [1] přiložte na výšku kolíku [2] lícovaně k profilu rámu. Pro lepší orientaci přisuňte křídlo s namontovaným kolíkem ve směru šípky.

Vyvrtejte otvory [3].

Vrták: Ø 3,5 mm

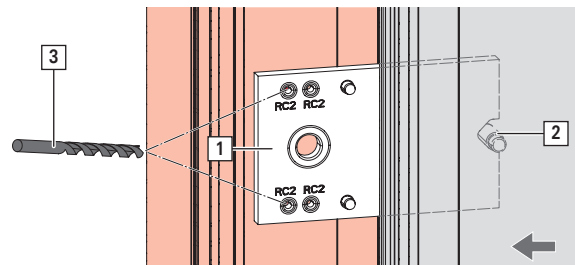
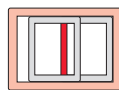

2. Vyvrtejte otvor [4].

Vrták: Ø 12,5 mm

**INFO**

Hloubku vrtání zjistíte podle specifické zkoušky profilu v závislosti na systému.

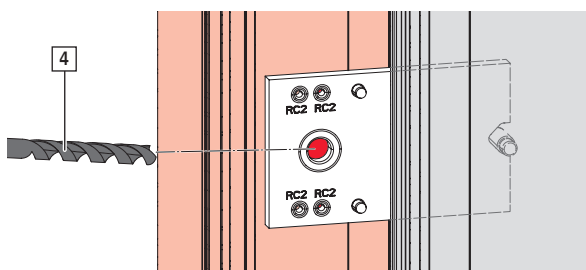

3. Rámový uzávěr – pojistku proti zpětnému posunutí [5] upevněte pomocí dvou vrtů [6].

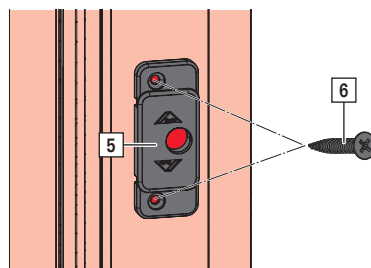

4. Nasaďte krytku [7] na rámový uzávěr – pojistku proti zpětnému posunutí.

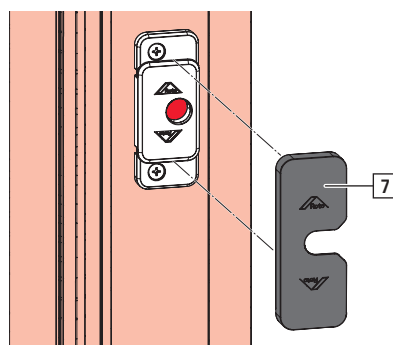



8.6.6 Aktivátor a podložka

- ⇒ Řídicí jednotka s funkcí Soft je ve stavu při dodání (= nenapnuto) montována.
- ⇒ Prvek je zasklený.
- ⇒ Profil rámu je v oblasti aktivátoru tlakuvzdorně uložený.

8.6.6.1 Příprava zakládací šablony

- ⇒ Řídicí jednotka s funkcí Soft je ve stavu při dodání (= nenapnuto) montována.
- ⇒ Prvek je zasklený.
- ⇒ Profil rámu je v oblasti aktivátoru tlakuvzdorně uložený.

Stanovení počtu podložek

1. Počet potřebných podložek [1] zjistíte ze zkoušky profilu nebo ho vypočítejte.
Počet podložek = $(Y - 38) / 2$
Mezi nejvyšším bodem aktivátoru [2] a dosedací plochou řídicí jednotky dodržte vzdálenost $27,5 \pm 1$ mm.

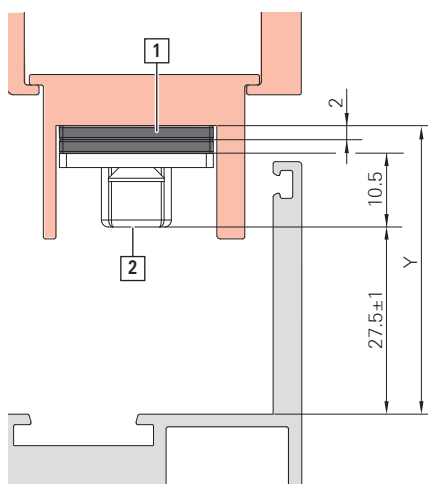

Nastavení a osazení zakládací šablony pro aktivátor se středovým šroubovým spojem

Na převodové straně pro řídicí jednotku s funkcí SoftClose

1. Nastavte vrut [1] na straně „SoftClose“ (X = v závislosti na profilu).
2. V případě potřeby spojte podložku s aktivátorem prostřednictvím polohovacích pomůcek. Dbejte při tom na to, aby podélné otvory byly v zákrytu.
3. Společně vložte do uložení zakládací šablony. Kolík aktivátoru [2] ukazuje směrem k popisku „SoftOpen“.
4. Vložte pomůcku k vrtání [3] do zakládací šablony.

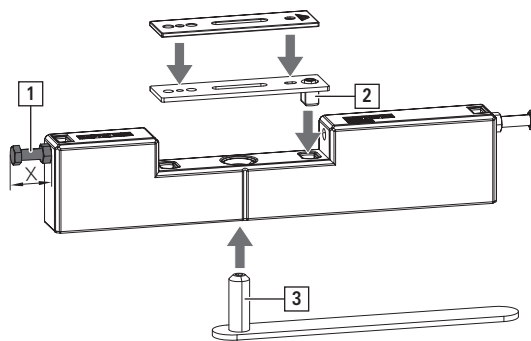

Na straně středové partie pro řídicí jednotku s funkcí SoftOpen

1. Nastavte vrut [1] na straně „SoftOpen“ (X = v závislosti na profilu).
2. V případě potřeby spojte podložku s aktivátorem prostřednictvím polohovacích pomůcek. Dbejte při tom na to, aby podélné otvory byly v zákrytu.
3. Společně vložte do uložení zakládací šablony. Kolík aktivátoru [2] ukazuje směrem k popisku „SoftClose“.
4. Vložte pomůcku k vrtání [3] do zakládací šablony.

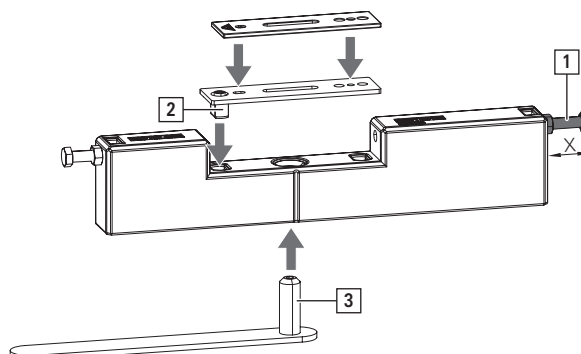

Montáž

Rám

Aktivátor a podložka

Řídicí jednotka s funkcí SoftStop

Podle montážní situace proveďte přípravu v souladu s funkcí SoftClose nebo SoftOpen.



8.6.6.2 Schéma A



INFO

Nutnost zkoušky profilu.

Montáž bez zakládací šablony

Montáž aktivátoru s podložkami / bez podložek na převodové straně

1. Předvrtejte otvor pro vrt [1] (rozměr X a Y viz zkoušku profilu).

V případě potřeby spojte podložku s aktivátorem prostřednictvím polohovacích pomůcek. Dbejte při tom na to, aby podélné otvory byly v zákrytu.

Aktivátor mírně utáhněte 1 vrttem, aby se aktivátorem ještě dalo pohybovat. Kolík aktivátoru [2] ukazuje směrem do středu oblasti průchodu.

Křídlo pomalu zavřete a opět otevřete, abyste získali montážní polohu aktivátoru.

Předvrtejte otvory pro vrtvy [3].

Upevněte aktivátor pomocí 3 vrtů.

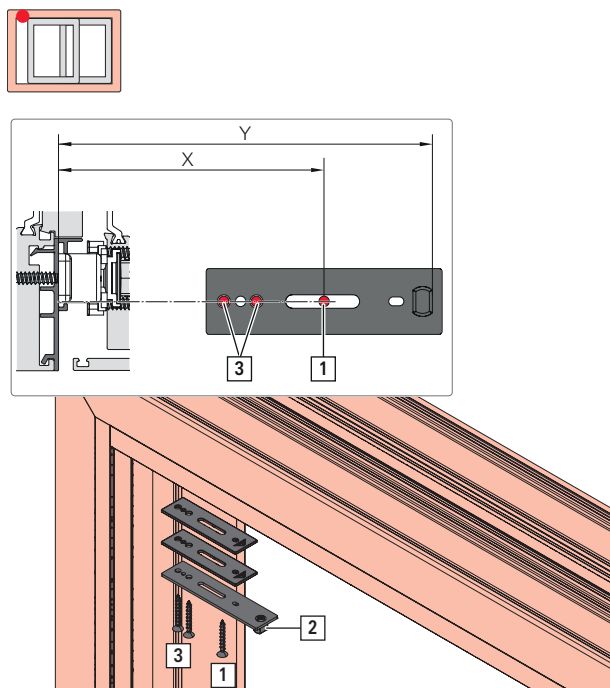

ill.. 8.6: Aktivátor a podložky se středovým šroubovým spojem

Montáž aktivátoru s podložkami / bez podložek na straně středové partie

1. Předvrtejte otvor pro vrt [1] (rozměr Z viz zkoušku profilu).

Aktivátor mírně utáhněte 1 vrttem (rozměr Y viz zkoušku profilu), aby se aktivátorem ještě dalo pohybovat. Kolík aktivátoru ukazuje směrem do středu oblasti průchodu.

Křídlo pomalu zcela otevřete a opět zavřete, abyste získali montážní polohu aktivátoru.

Předvrtejte otvory pro vrtvy [2].

Upevněte aktivátor pomocí 3 vrtů.

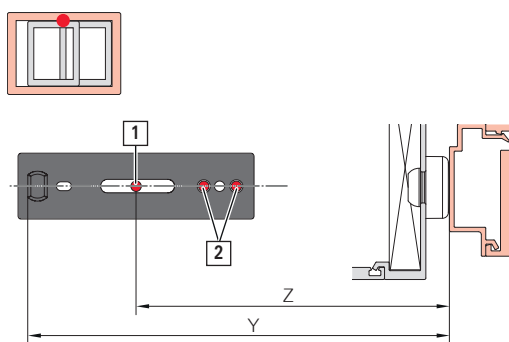

ill.. 8.7: Aktivátor a podložky se středovým šroubovým spojem



INFO

Řídicí jednotka s funkcí SoftOpen: Když má křídlo dorazit na tlumič, posuňte polohu aktivátoru nejméně o 21 mm ($Z + 21$ a $Y + 21$).

Montáž

Rám

Aktivátor a podložka

Montáž se zakládací šablonou

Montáž aktivátoru s podložkami / bez podložek se zakládací šablonou na převodové straně

1. Vložte osazenou zakládací šablonu do vodicí kolejničky a posuňte hlavu seřizovacího šroubu až na doraz k rámu na převodové straně.

Předvrtejte vrtákem Ø 3,5 přes pomůcku k vrtání [A].

Odstraňte pomůcku k vrtání.

Aktivátor mírně utáhněte 1 vrutem [5], aby se aktivátorem ještě dalo pohybovat.

Odstraňte zakládací šablonu.

Křídlo pomalu zavřete a opět otevřete, abyste získali montážní polohu aktivátoru.

Předvrtejte otvory pro vruty [6] ve stejné ose vrutu jako u prvního vrutu.

Upevněte aktivátor pomocí 3 vrutů.

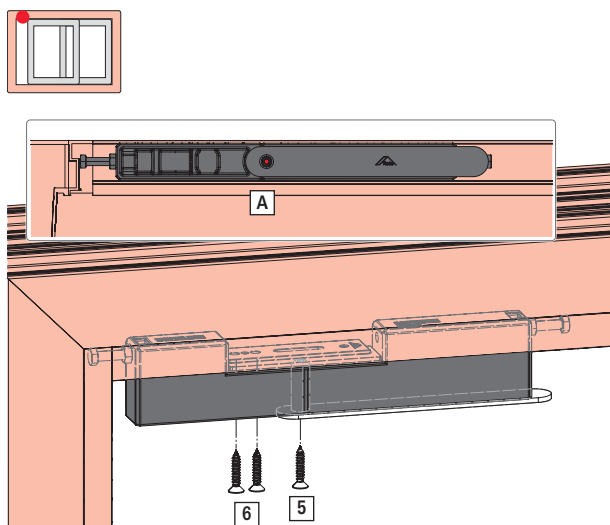

ill.. 8.8: Aktivátor a podložky se středovým šroubovým spojem

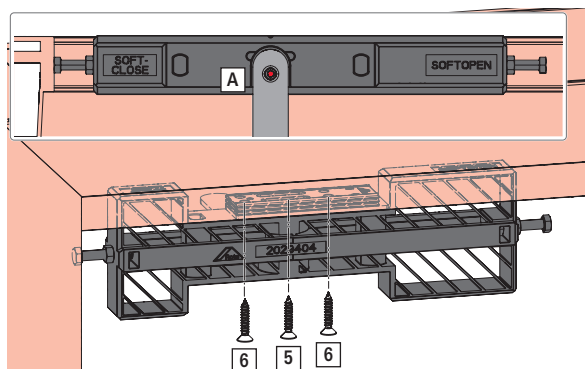

ill.. 8.9: Aktivátor a podložky s asymetrickým šroubovým spojem

Montáž aktivátoru s podložkami / bez podložek se zakládací šablonou na straně středové partie

1. Vložte osazenou zakládací šablonu do vodicí kolejničky. Posuňte hlavu seřizovacího šroubu až na doraz k rámu na straně středové partie.

Předvrtejte vrtákem Ø 3,5 přes pomůcku k vrtání [A].

Odstraňte pomůcku k vrtání.

Aktivátor mírně utáhněte 1 vrutem [5], aby se aktivátorem ještě dalo pohybovat.

Odstraňte zakládací šablonu.

Křídlo pomalu zavřete a opět otevřete, abyste získali montážní polohu aktivátoru.

Předvrtejte otvory pro vruty [6] ve stejné ose vrutu jako u prvního vrutu.

Upevněte aktivátor pomocí 3 vrutů.

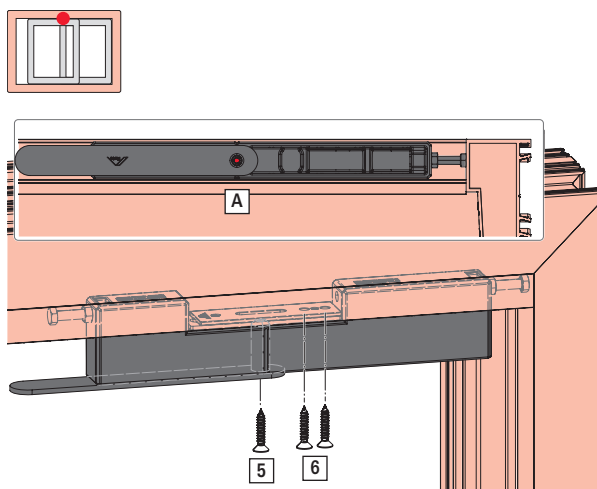

ill.. 8.10: Aktivátor a podložky se středovým šroubovým spojem



8.6.6.3 Schéma C

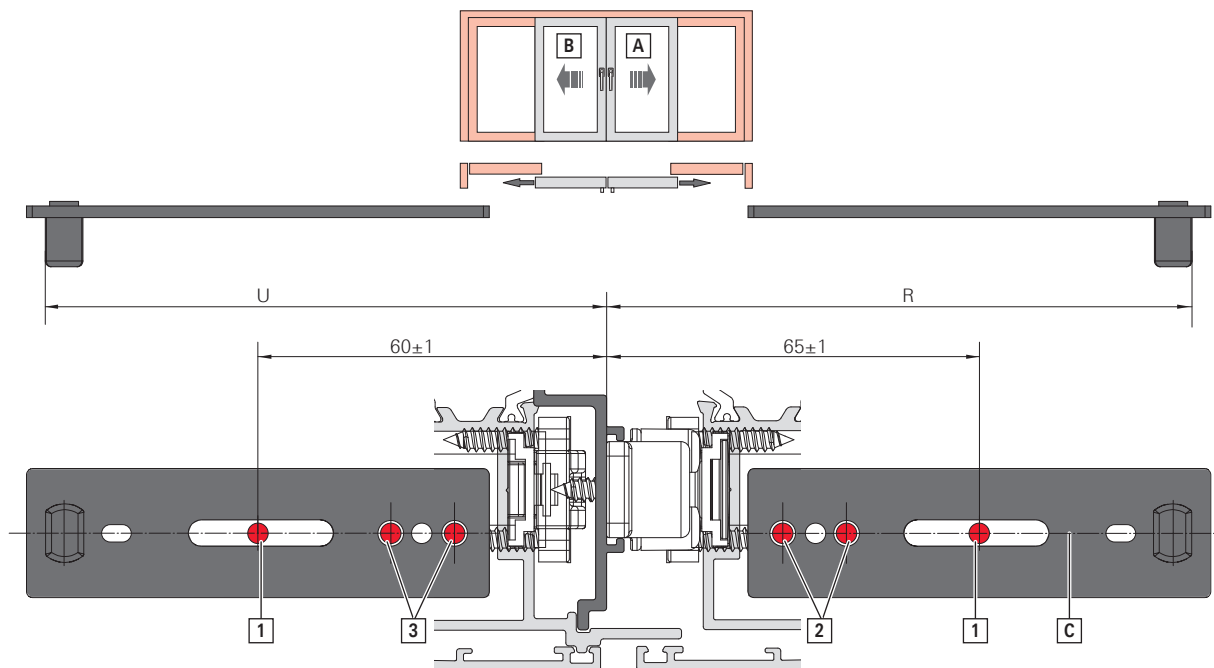

- [A] První otvírané křídlo v řadě
- [B] Křídlo otvírající se jako druhé
- [C] Střed vodicí drážky ve vodicí kolejnici

1. Spojte podložky s aktivátorem prostřednictvím polohovacích pomůcek. Dbejte při tom na to, aby podélné otvory byly v zákrytu.

Předvrtejte otvor pro vrt [1] (pro první otvírané křídlo v řadě na rozměr S, pro křídlo otvírající se jako druhé na rozměr V, viz zkoušku profilu). Každý aktivátor mírně utáhněte vždy 1 vrtem pro účely polohování (rozměry R a U viz zkoušku profilu), aby se aktivátorem ještě dalo pohybovat.

Křídlo otvírající se jako druhé [B] pomalu uzavřete a znovu otevřete, abyste získali montážní polohu aktivátoru.

Předvrtejte otvory pro vruty [2].

Upevněte pomocí 3 vrutů.

Křídlo otvírající se jako druhé zavřete a kliku uveďte do uzavírací polohy.

První otvírané křídlo v řadě [A] pomalu uzavřete a znovu otevřete, abyste získali montážní polohu aktivátoru.

Předvrtejte otvory pro vruty [3].

Upevněte pomocí 3 vrutů.

8.6.7 Napínání řídicí jednotky s funkcí Soft



UPOZORNĚNÍ

Nebezpečí poranění v důsledku napínání řídicí jednotky s funkcí Soft rukou!

Při montáži řídicí jednotky s funkcí Soft může při jejím napínání rukou dojít k poranění z důvodu přítomnosti ostrých hran.

1. Řídicí jednotku s funkcí Soft napínejte výhradně pomocí napínacího nástroje.

1. Vybrání napínacího nástroje [1] zavěste za čep aktivátoru [2].

Prvek pomalu přisouvejte, dokud unášeč [3] na napínacím nástroji nezapadne do řídicí jednotky s funkcí Soft.

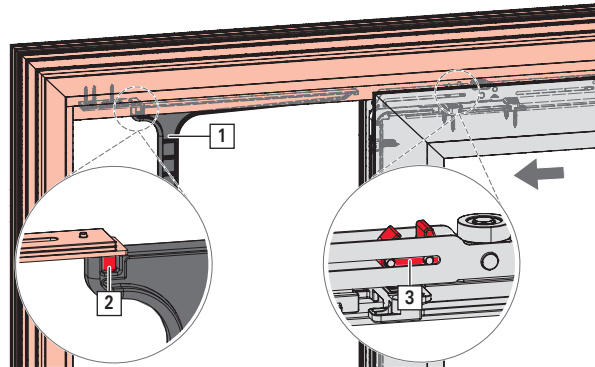

2. Pro aktivaci funkce Soft prvek pomalu posouvejte nahoru. Unášeč na napínacím nástroji se sám uvolní.



8.6.8 Pojistka proti vyklopení



NEBEZPEČÍ

Nebezpečí ohrožení života u křídel s poměry stran > 2 : 1 v důsledku nekontrolovaného vyklopení!

Křídla s poměry stran > 2 : 1 mohou v důsledku nekontrolovaného vyklopení vypadnout z vodicí kolejnice. To může vést k nebezpečným situacím a způsobit vážné až smrtelné úrazy.

- ▶ Nosná kolejnice musí mít 2 ostění → 3.6 "Rozměrové údaje – nosná kolejnice" ze strany 27.
- ▶ Namontujte pojistku proti vyklopení (výhradně bez řídicí jednotky s funkcí Soft) → 3.7 "Rozměrové údaje – pojistka proti vyklopení" ze strany 27.
- ▶ Je nezbytně nutné prozkoumat zástavbový prostor v rámci zkoušky profilu.



POZOR

Riziko vzniku věcných škod v důsledku předčasné montáže!

Pokud montáž pojistky proti vyklopení proběhne před propojením křídla a rámu, může to vést k poškození namontovaných kování.

1. Montáž proveďte až po propojení křídla a rámu.



INFO

Vyobrazení znázorňuje příklad. Schémata vrtání se liší v závislosti na profilu (na dotaz).

Příprava vrtací šablony

pro použití na převodové straně

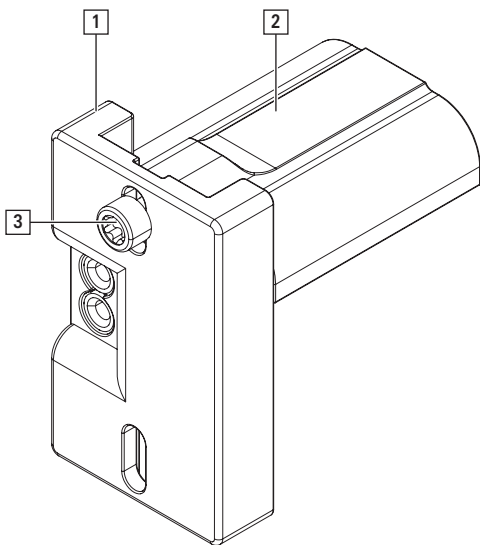

pro použití na straně středové partie

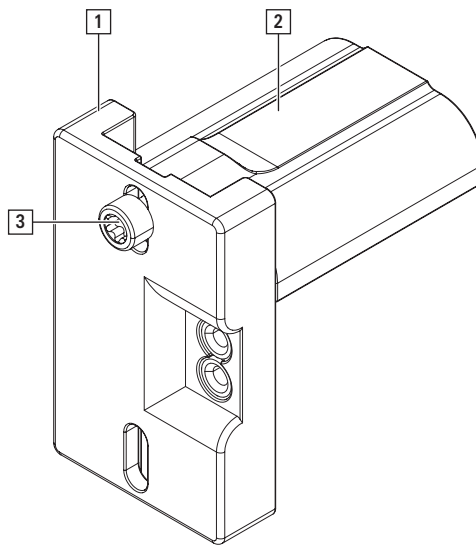

1. Uvolněte vrtací desku [1] od dorazu [2]. K tomu účelu vyšroubujte vrut [3].
2. Vrtací desku otočte o 180°.
3. Vrtací desku upevněte 1 vrutem k dorazu.

Montáž

Rám

Pojistka proti vyklopení

Vyvrtejte otvory pro pojistku proti vyklopení

1. Otevřete křídlo.

Uvolněte vrt [1] na vrtací desce [2].

Vrtací šablonu položte na roh křídla nahoře na převodové straně.

- **Uvnitř procházející křídlo:** Vrtací šablonu přiložte tak, aby strana s otvory směřovala **od** kliky.

- **Vně procházející křídlo:** Vrtací šablonu přiložte tak, aby strana s otvory směřovala **ke** klice.

Vrtací desku posuňte nahoru až k dorazu vodící kolejnice [3].

Vrtací desku opět upevněte pomocí vrutu.

Vrtací šablonu vyrovnejte na střed vůči kování a vyvrtejte otvory skrz 2 stěny.

Vrták: 2 × Ø 3,5



INFO

Délky vrtů jsou v závislosti na profilu.

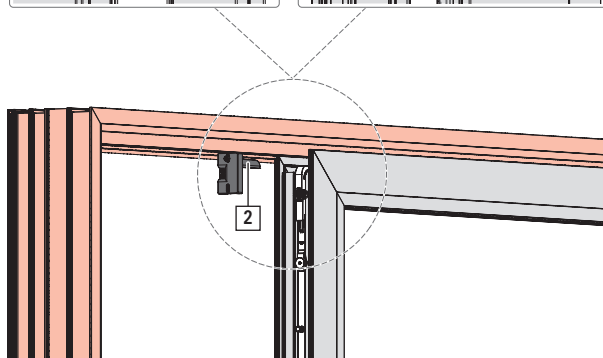
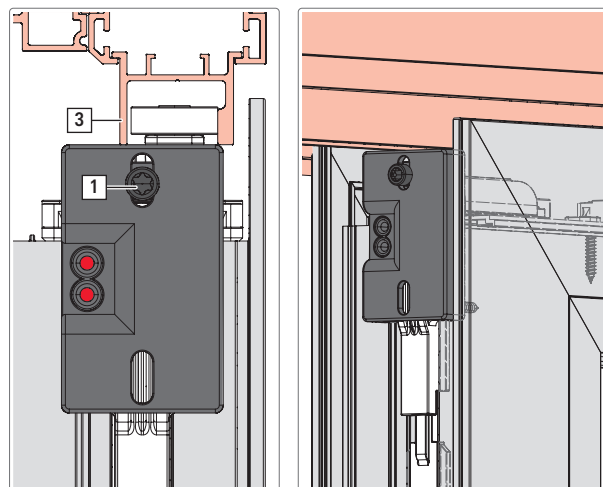

Montáž pojistky proti vyklopení

⇒ Adaptérový profil (pokud je použit) je ořezovaný .

⇒ Adaptérový profil končí lícovaně s drážkou v křídle.

1. Pojistku proti vyklopení upevněte 2 vruty skrz 2 stěny.

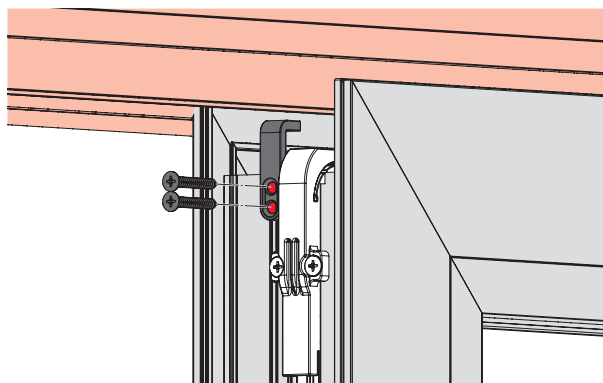



8.6.9 Tlumič

8.6.9.1 Vrtání otvorů pro tlumič

Montážní výkres v poloze posuvného otevření



1. Polohu tlumiče naleznete v montážním výkresu.

→ *ze strany 132*

Vyvrtejte otvory.

Vrták: 2 x Ø 3,5

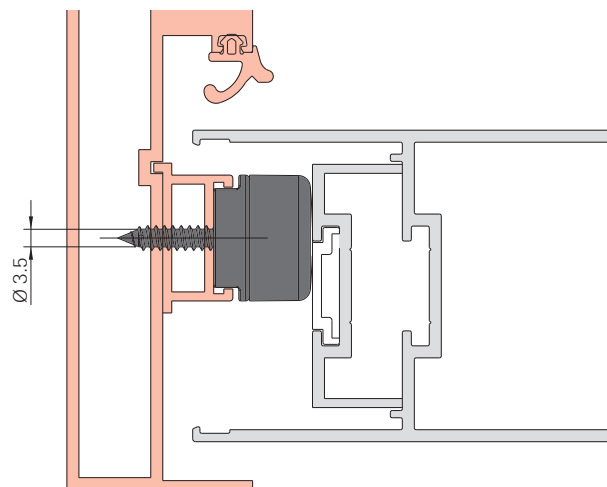

8.6.9.2 Montáž tlumiče

1. Upevněte tlumič [1] vždy pomocí 2 vrtů [2].



INFO

Bezpodmínečně dodržujte pokyny k vrtání → 8.6.9.1 "Vrtání otvorů pro tlumič" ze strany 125.

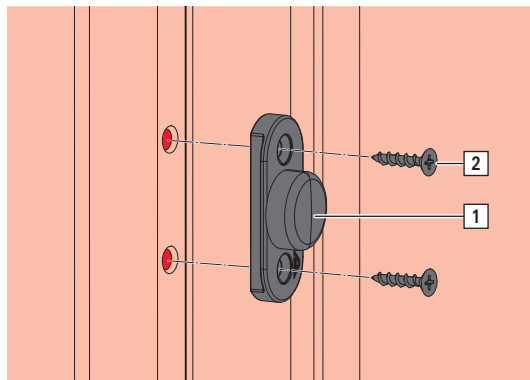
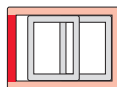



8.6.10 Koncový doraz s podložkou

1. Přizpůsobte podložku koncového dorazu a v případě potřeby koncový doraz v závislosti na profilu.

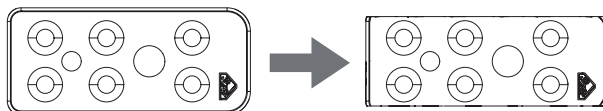
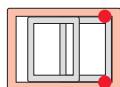

2. Nasadte podložku koncového dorazu [1] na nosnou kolejnici [2] a přišroubujte ji.

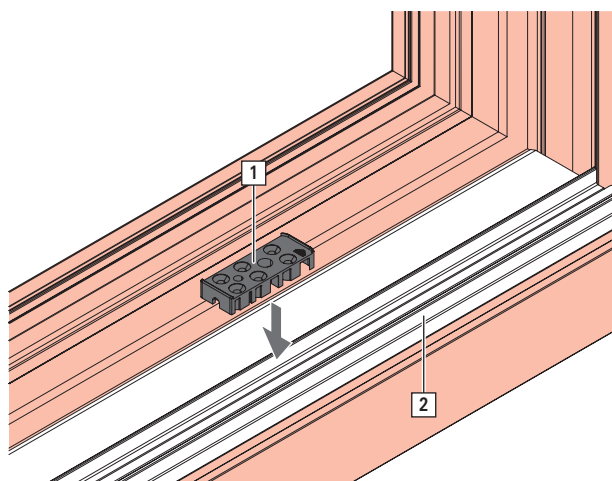

3. Vyvrtejte otvory pro koncový doraz.

[A]: $\varnothing 8,0 + 0,2$ (1x)

[B]: předvrtejte $\varnothing 3,0$ (1x)

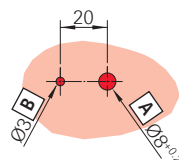

INFO

Bezpodmínečně dodržujte pokyny k vrtání u hliníkových a ocelových profilů.

4. Namontujte pryžový tlumič [3] do koncového dorazu [4], nasadte na podložku a upevněte pomocí vrutu [5].

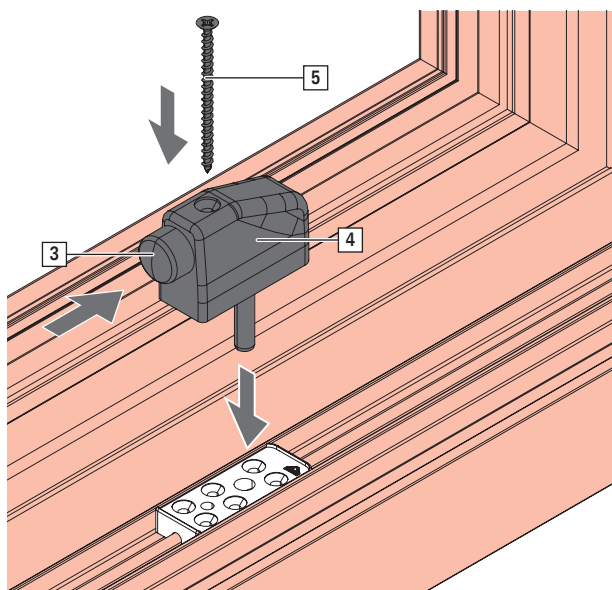

8.6.11 Zarážka vodící kolejnice

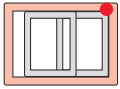
**INFO**

Nutnost zkoušky profilu.

Montáž bez zakládací šablony

1. V případě potřeby spojte podložku [1] se zarážkou [2] přes polohovací pomůcky. Dbejte při tom na to, aby podélné otvory byly v zákrytu.
Předvrtejte otvor pro vrt [3] (rozměr X volně volitelný).
Zarážku mírně utáhněte 1 vrutem, aby se ještě dalo se zarážkou pohybovat. Zarážka na straně tlumiče ukazuje směrem do středu oblasti průchodu.
Křídlo pomalu otevřete a opět zavřete, abyste zkontrolovali montážní polohu zarážky.
Předvrtejte otvory pro vruty [4].
Zarážku upevněte pomocí 3 vrtů.

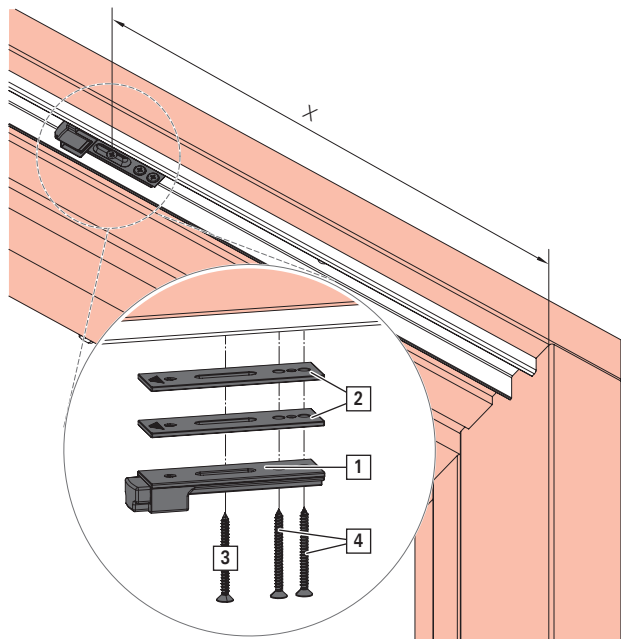



Montáž se zakládací šablonou

Montáž zarážky vodící kolejnice, schéma A

1. Seřídte vrut [1] (rozměr X volně volitelný).

V případě potřeby spojte podložku [2] se zarážkou [3] přes polohovací pomůcky. Dbejte při tom na to, aby podélné otvory byly v zákrytu.

Společně vložte do uložení zakládací šablony.

Vložte pomůcku k vrtání [4] do zakládací šablony.

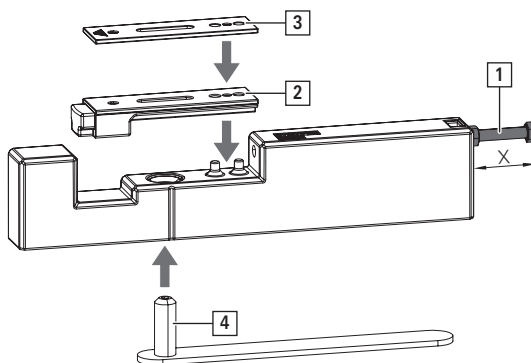

ill.. 8.12: Zarážka a podložky se středovým šroubovým spojem

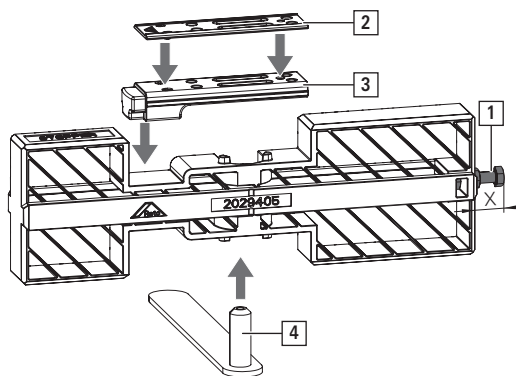

ill.. 8.13: Zarážka a podložky s asymetrickým šroubovým spojem

Montáž

Rám

Zarážka vodící kolejnice

2. Vložte osazenou zakládací šablonu do vodící kolejnice a posuňte hlavu seřizovacího šroubu až na doraz k rámu.

Předvrtejte vrtákem Ø 3,5 přes pomůcku k vrtání [A].

Odstraňte pomůcku k vrtání.

Zarážku mírně utáhněte 1 vrutem [5] přes zakládací šablonu, aby se ještě dalo se zarážkou pohybovat.

Křídlo pomalu otevřete a opět zavřete, abyste zkontrolovali montážní polohu zarážky.

Předvrtejte otvory pro vruty [6].

Zarážku upevněte pomocí 3 vrutů.

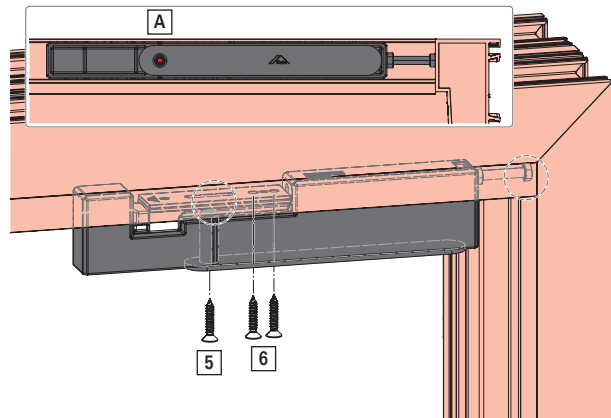

ill.. 8.14: Zarážka a podložky se středovým šroubovým spojem

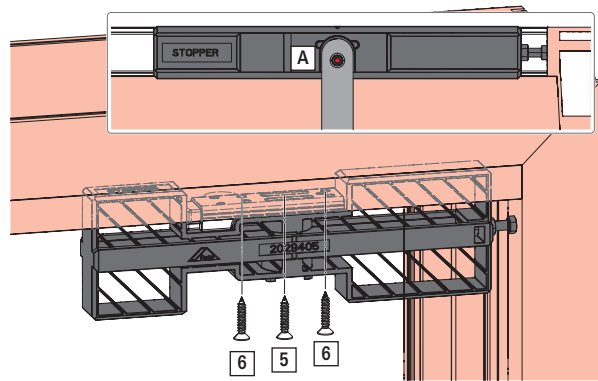

ill.. 8.15: Zarážka a podložky s asymetrickým šroubovým spojem

Montáž zarážky vodící kolejnice, schéma C

⇒ Křídlo otvírající se jako druhé leží na stole: Označte polohu vnější hrany koleček řídicí jednotky na straně převodu [A].

1. Zavřete křídlo otvírající se jako druhé.

Označení „Poloha vnější hrany koleček řídicí jednotky“ přeneste z křídla na rám a označte další značkou 82 mm ve směru převodové strany [B].

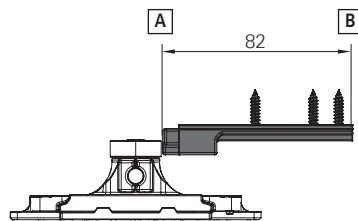



2. Nasadte zarážku [1] a v případě potřeby podložky [2] do vodící kolejničky. Posuňte zarážku až k označení [B]. Přišroubujte lehce pomocí 1 vrtu [3], ale ještě ne-utahujte. Zkontrolujte polohu zarážky a případně polohu upravte. Zarážku upevněte pomocí 3 vrtů.

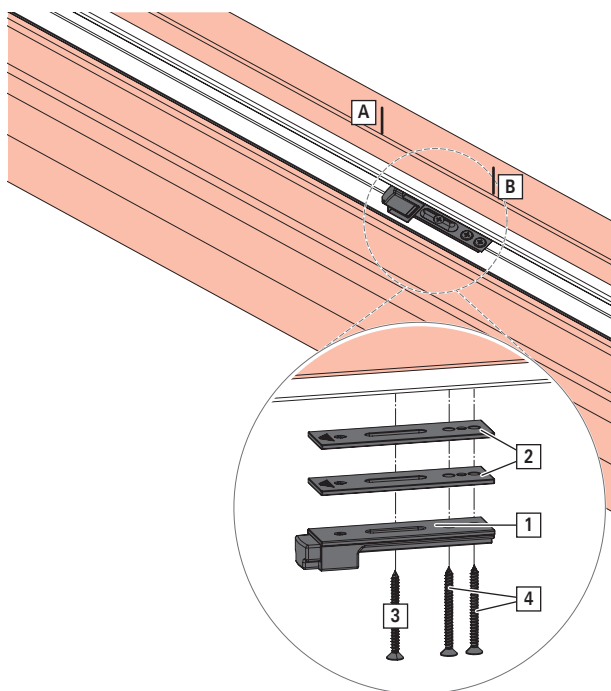

8.6.12 Pokyny ke konečné montáži



NEBEZPEČÍ

Nebezpečí ohrožení života v důsledku přílišného průhybu nosného profilu.

V důsledku chybné montáže křídla do prvku, který se prohýbá o ≥ 3 mm může křídlo vypadnout.

1. Prvek podepřete tak, aby se prohýbal < 3 mm.



INFO

Aby byla zaručena funkce a bezpečnost prvku, činí maximální přípustný průhyb rámu 3 mm.



INFO

Podlahový práh rovnoměrně v celé ploše podložte (vzdálenost max. 300 mm, v závislosti na profilu).

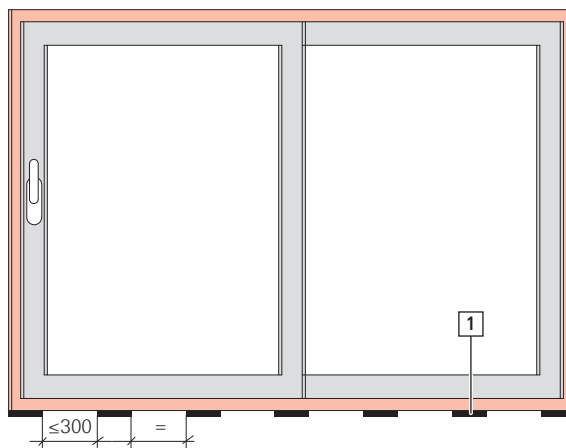
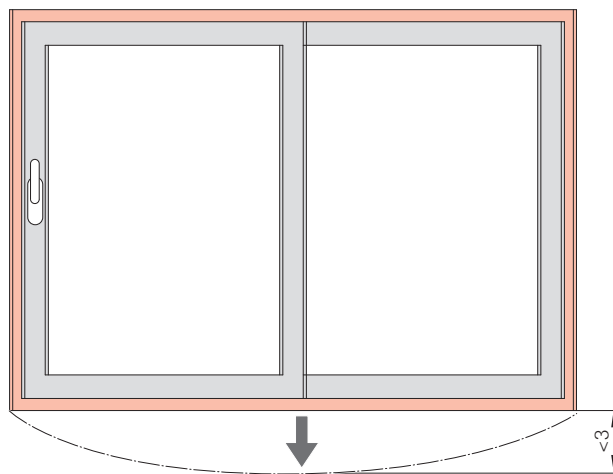

[1] podložka

9 Montážní výkres

9.1 Vysvětlivky

K zvýraznění odkazů a dalších prvků se v montážních výkresech používají následující označení:

Označení	Význam
abschlb.	uzamykatelné
abschließbar	uzamykatelné
aktiv	první otvírané křídlo v řadě
Artikel Nr.	objednací číslo výrobku
aussenlaufend	vně vedený
Beschlag	kování
Flügelaußenbreite	vnější šířka křídla
Flügelaußenhöhe	vnější výška křídla
Flügelbreite	šířka křídla
Flügelhöhe	výška křídla
FB	šířka křídla
FB(A)	šířka křídla prvního v řadě otvíraného křídla
FB(P)	šířka křídla otvírajícího se jako druhé
FH	výška křídla
Garnitur-Positionierung	polohování kování
geschlossen	zavřeno
Getriebe	převod
GH	výška kliky
Griffhöhe	výška kliky
Gr.	převod
innenlaufend	uvnitř vedený
Links	levé
Masse ... sind profilabhängig	hmotnosti ... jsou v závislosti na profilu
Mitte Fräsung	střed frézování
mittig	uprostřed
n. abschließbar	neuzamykatelné
offen	otevřeno
optional	volitelně
passiv	křídlo otvírající se jako druhé
Rechts	pravé
Schema A	Schéma A
Schema C	Schéma C
Schließstücksitze	umístění uzávěru
Schliesszapfenposition	poloha uzavíracího čepu
Standard	Standard
T	posuvné táhlo
Treibstange	posuvné táhlo
Treibstangenmaße	rozměry posuvných táhel



INFO

Všechny rozměry posuvných táhel T $\pm 0,5$ mm.



9.2 Schéma A

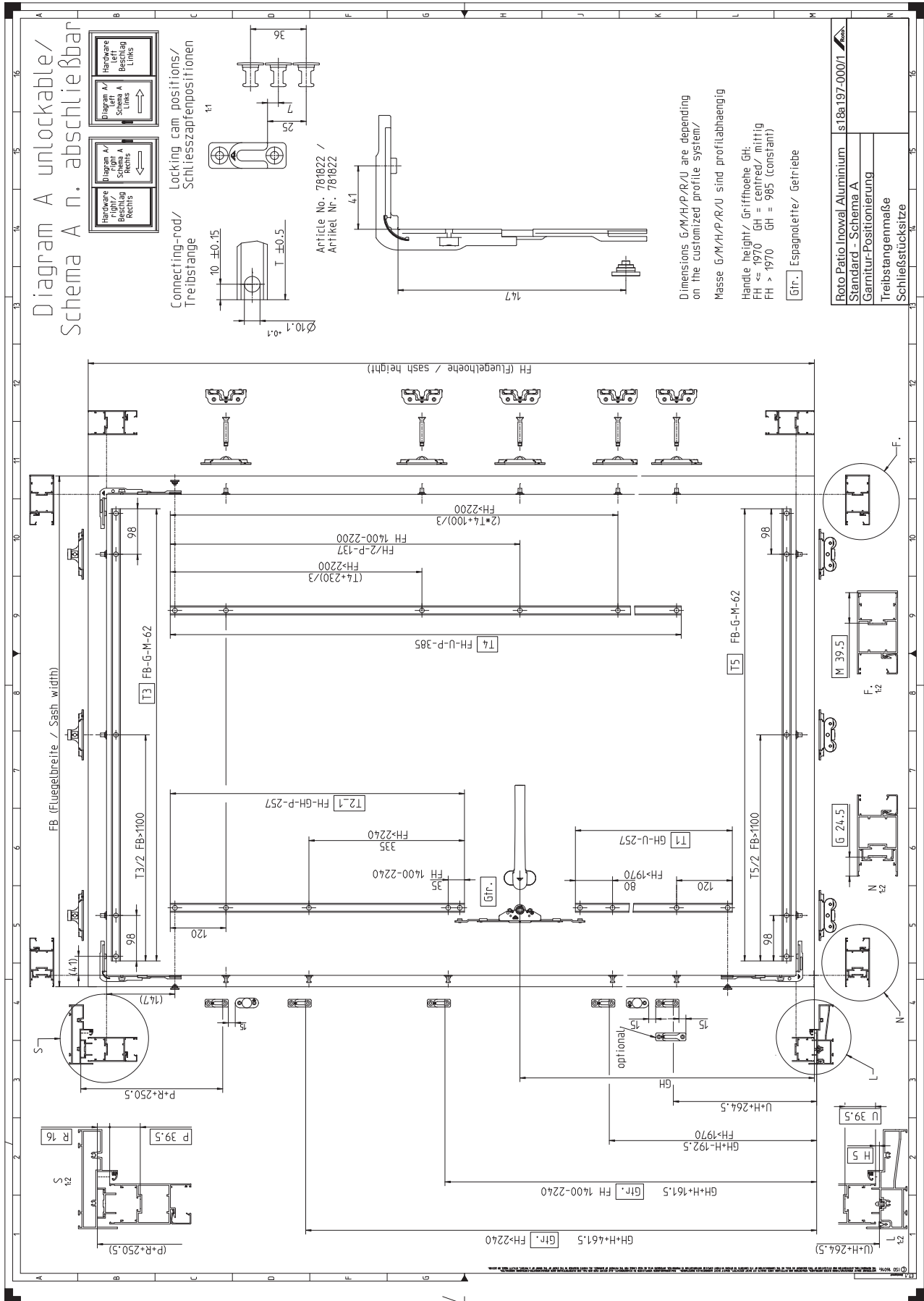

9.7 Schéma A' - RC 2 / RC 2 N

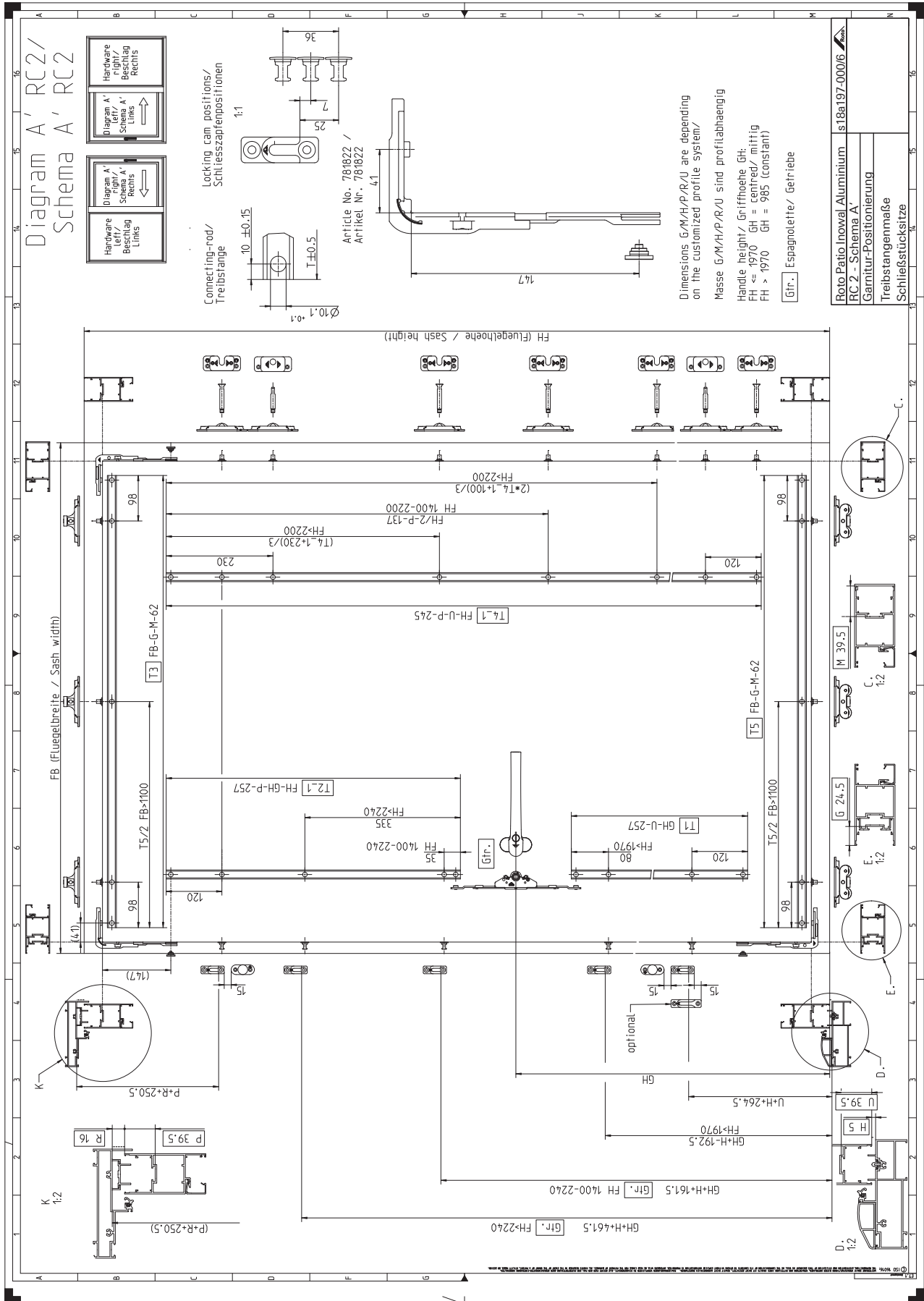



9.10 Schéma C'

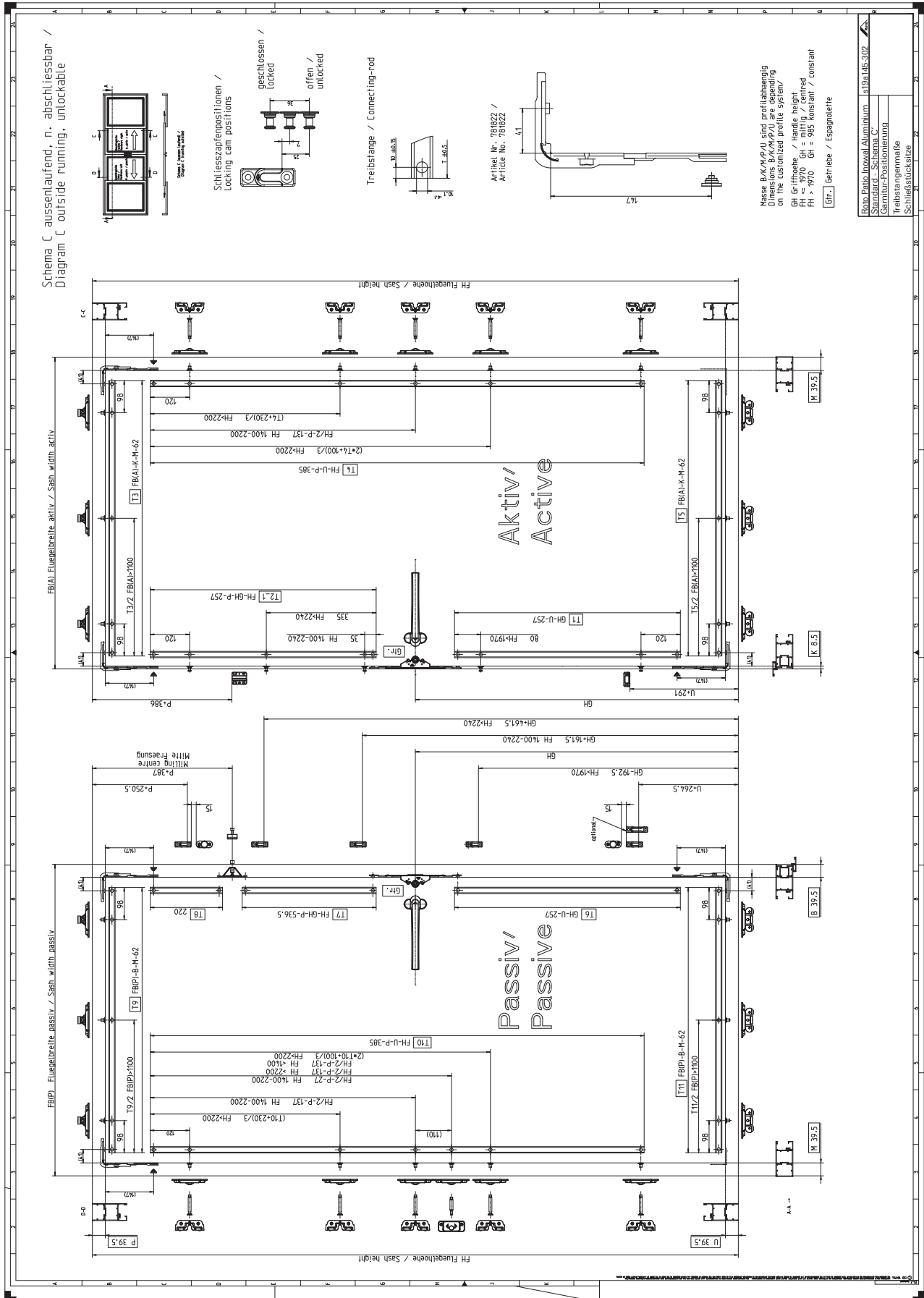



10 Seřízení



INFO

Seřízení dílů kování Roto smí provádět pouze autorizovaní odborní pracovníci v zabudovaném stavu prvku.

10.1 Rámový uzávěr

Boční seřízení a seřízení výšky

1. Zavřete okenní křídlo (poloha kliky otevřeno).
2. Seřídte rámový uzávěr [1] pomocí 2 závitových kolíků [2] v přídržné desce.
Nástroj: inbusový klíč SW2,5.



INFO

Rámový uzávěr má variabilní přizpůsobení výšky, které u uzavíracího čepu dovoluje montážní toleranci ± 3 mm.

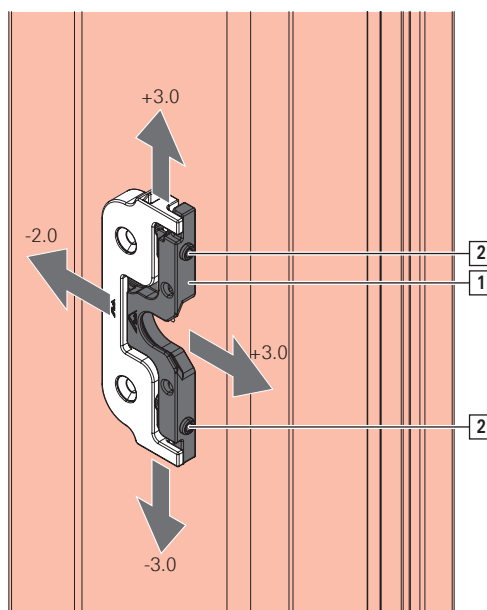

10.2 Uzavírací čep MB / kolík pojistky proti posunutí – seřiditelný



UPOZORNĚNÍ

Nebezpečí vzniku věcných škod v důsledku použití neseřiditelných konstrukčních dílů!

Neseřiditelné konstrukční díly ztrácejí při přestavení bezpečné usazení v přítlačném závěru. To může negativně ovlivnit funkci zavírání nebo poškodit rám.

1. U kombinace ze seřiditelného přítlačného závěru a seřiditelného uzavíracího čepu MB, resp. seřiditelného kolíku zkontrolujte pojistku proti posunutí. Seřiditelný přítlačný závěr má vyšší okraj. Uzavírací čep a kolík mají v oblasti závitů uvnitř uložené vlákno → *ze strany 99*.



INFO

Díly kování Roto smí seřizovat pouze autorizovaný odborný personál.

Seřízení přítlaku

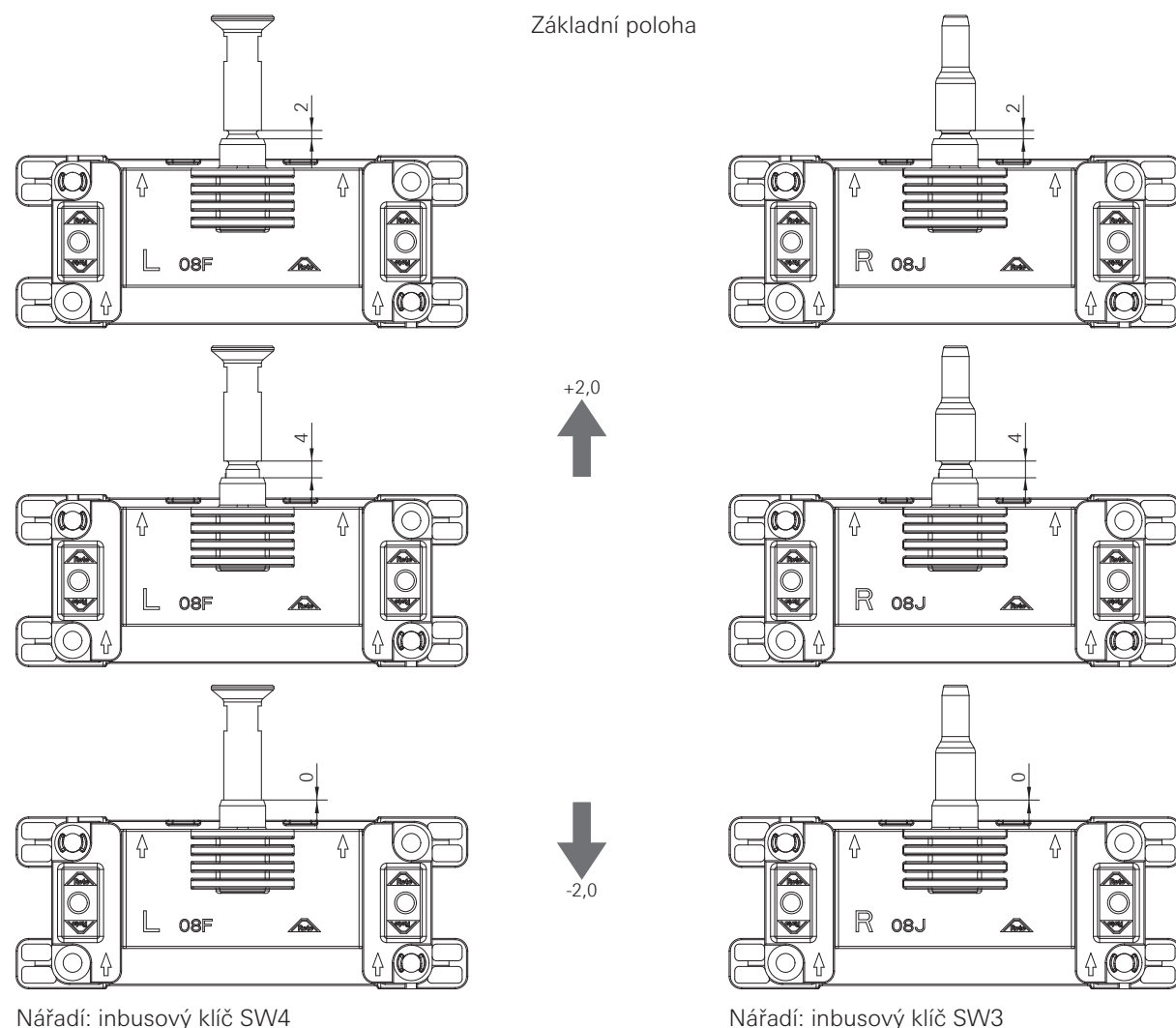



11 Ovládání

11.1 Pokyny k obsluze

K ovládání oken a balkónových dveří se používá klika.

Následující symboly znázorňují různé polohy kliky a z nich vyplývající polohy křídel oken a balkónových dveří.

11.1.1 Roto Patio Inowa



POZOR

Možnost neúmyslného uzamčení!

Když se křídlo nachází v poloze posuvu a zavře se, může se křídlo zaaretovat a nelze již zvenku otevřít.

- ▶ Křídlo v poloze posuvu zajistěte proti neúmyslnému zaaretování.
- ▶ Případně zajistěte jiný přístup.

Položka kliky	Položka křídla	Význam
		Položka křídla uzavřeno.
		Položka posuvného otevření křídla.
		Položka posuvného uzavření křídla.

11.2 Náprava při závadě

Závada	Příčina	Náprava	Provedení
Klikou se dá těžce otáčet.	Konstrukční díly rámu nejsou namazané.	Konstrukční díly rámu namažte tukem.	<input type="checkbox"/>
	Poškozená klika.	Vyměňte kliku.	■
	Klika příliš pevně našroubovaná.	Mírně povolte šroubový spoj.	■
	Konstrukční díly křídla se šikmo nainstalovanými vruty.	Konstrukční díly křídla přišroubujte rovně.	■
	Poškozené konstrukční díly křídla.	Vyměňte konstrukční díly křídla.	■
Klikou nelze otočit o 180°.	Nesprávné uložení uzávěru.	Uložení uzávěru přizpůsobte.	■
	Konstrukční díly křídla nesprávně zavěšené nebo nainstalované.	Zkontrolujte nastavení v poloze otevřeno (příp. převěste – vyjděte od OS převodu). Zkontrolujte, resp. vyměňte posuvné táhlo.	■
Uzavírací čepy drhnou o rámový uzávěr.	Konstrukční díly křídla nesprávně zavěšené nebo nainstalované.	Zkontrolujte nastavení v poloze otevřeno (příp. převěste – vyjděte od OS převodu).	■
	Nesprávné uložení uzávěru.	Uložení uzávěru přizpůsobte.	■

= může provádět odborná firma nebo také koncový uživatel

■ = může provádět **pouze** odborná firma

12 Údržba



UPOZORNĚNÍ

Nebezpečí poranění v důsledku neodborně prováděných údržbářských prací!

Neodborná údržba může vést k vzniku zranění.

- ▶ Před zahájením prací se ujistěte, že je k dispozici dostatečně velký volný montážní prostor.
- ▶ Dbejte na pořádek a čistotu v místě montáže.
- ▶ Seřizovací práce a práce na výměnách kování zadejte výhradně autorizovanému odbornému provozu.
- ▶ Křídla zajistěte před neúmyslným otevřením nebo uzavřením.
- ▶ Křídla pro účely údržby nevysazujte.



POZOR

Nebezpečí vzniku věcných škod v důsledku chybné nebo neodborné kontroly!

Nesprávná, respektive neodborná kontrola kování může způsobit chybnou funkci daného prvku.

- ▶ Kování nechte zkontrolovat odborným provozem v namontovaném stavu.
- ▶ V případě nutnosti odstranění nedostatků nechejte daný prvek vysadit a následně nasadit odborným provozem.



INFO

Výrobce musí stavebníky a koncové spotřebitele upozornit na tento návod k údržbě.

Společnost Roto Frank Fenster- und Türtechnologie GmbH doporučuje uzavření smlouvy o zajištění údržby s jeho koncovými zákazníky.

Z následujících doporučení nelze vyvozovat žádné právní nároky, jejich aplikaci je třeba posuzovat z hlediska jednotlivého konkrétního případu.

	Odpovědnost	
Interval údržby	<input type="checkbox"/>	→ ze strany 146
Čištění		→ ze strany 147
Čištění kování	<input type="checkbox"/>	
Údržba		→ ze strany 147
Mazání pohyblivých dílů	<input type="checkbox"/>	
Mazání závěrových míst	<input type="checkbox"/>	
Funkční zkouška		
Kontrola pevného usazení dílů kování	<input type="checkbox"/>	
Kontrola dílů kování z hlediska opotřebení	<input type="checkbox"/>	
Funkční zkouška pohyblivých dílů	<input type="checkbox"/>	
Funkční zkouška závěrových míst	<input type="checkbox"/>	
Kontrola lehkosti chodu	■	
Opravy		→ ze strany 149
Dotažení vrutů	■	
Výměna poškozených dílů	■	

= provedení možné odborným provozem nebo také koncovým uživatelem

■ = provedení možné **pouze** odborným provozem

12.1 Intervaly údržby



POZOR

Nebezpečí vzniku věcných škod v důsledku nerespektování intervalů údržby!

Veškeré údržbářské činnosti na dílech kování se provádí nejméně **jednou za rok**. V nemocnicích, školách a hotelech je interval údržby **jednou za půl roku**.

Pravidelná údržba je nezbytná k zachování bezvadné funkce kování a jeho lehkého chodu a k předcházení předčasnému opotřebení nebo závadám.

- ▶ Vhodný interval údržby stanovte v souladu s danými okolními podmínkami a následně dodržujte.



12.2 Čištění



POZOR

Nebezpečí vzniku věcných škod v důsledku použití nesprávných čisticích prostředků a těsnících hmot!

Čisticí prostředky a těsnící hmoty mohou poškodit povrchy konstrukčních dílů a těsnění.

- ▶ Nepoužívejte agresivní nebo hořlavé kapaliny, čističe s obsahem kyseliny nebo abrazivní prostředky.
- ▶ Používejte pouze jemné čisticí prostředky s neutrální hodnotou pH ve zředěné podobě.
- ▶ Naneste na konstrukční díly tenký ochranný film, např. utěrkou napuštěnou olejem.
- ▶ Bezpodmínečně zamezte přítomnosti agresivních výparů (např. kyseliny mravenčí nebo octové, čpavku, aminových nebo amoniakových sloučenin, aldehydů, fenolů, chlóru, kyseliny tříslové).
- ▶ Nepoužívejte těsnící hmoty využívající acetátový či kyselinový systém vytvrzování nebo obsahující dřívě uvedené látky, neboť přímý kontakt s těsnící hmotou i její výpary mohou narušit povrch konstrukčních dílů.

Čištění kování

- ▶ Nánosy a znečištění z kování setřete měkkou utěrkou.
- ▶ Po vyčištění namažte pohyblivé díly a prostor zámků. → 12.3 "Údržba" ze strany 147
- ▶ Naneste na kování tenký ochranný film, např. utěrkou napuštěnou olejem.

12.3 Údržba



POZOR

Riziko vzniku věcných škod v důsledku použití nesprávných maziv!

Nekvalitní maziva mohou negativně ovlivnit funkci kování.

- ▶ Používejte pouze kvalitní maziva.
- ▶ Používejte pouze maziva bez pryskyřice a kyselin.
- ▶ Při vyšším klimatickém namáhání zvolte odpovídající mazivo. Dodržujte pokyny od výrobce.



POZOR

Nebezpečí znečištění životního prostředí čisticími prostředky a mazivy!

V případě úniku nebo použití nadbytečného množství čisticích prostředků nebo maziv může dojít k znečištění životního prostředí.

- ▶ Unikající nebo přebytečné čisticí prostředky a maziva odstraňte.
- ▶ Likvidaci čisticích prostředků a maziv provádějte odborně a zvláště po jednotlivých látkách.
- ▶ Dodržujte platné směrnice a národní zákony.

Lehkost chodu lze zlepšit namazáním nebo seřízením kování. Všechny konstrukční díly kování podmiňující jeho funkci se musí pravidelně mazat.

Doporučená maziva

- tuk Roto NX/NT



INFO

Na obrázku jsou znázorněna možná místa mazání. Obrázek nemusí nutně odpovídat skutečně namontovanému kování. Počet míst mazání se liší podle velikost a provedení daného prvku.

12.3.1 Roto Patio Inowa

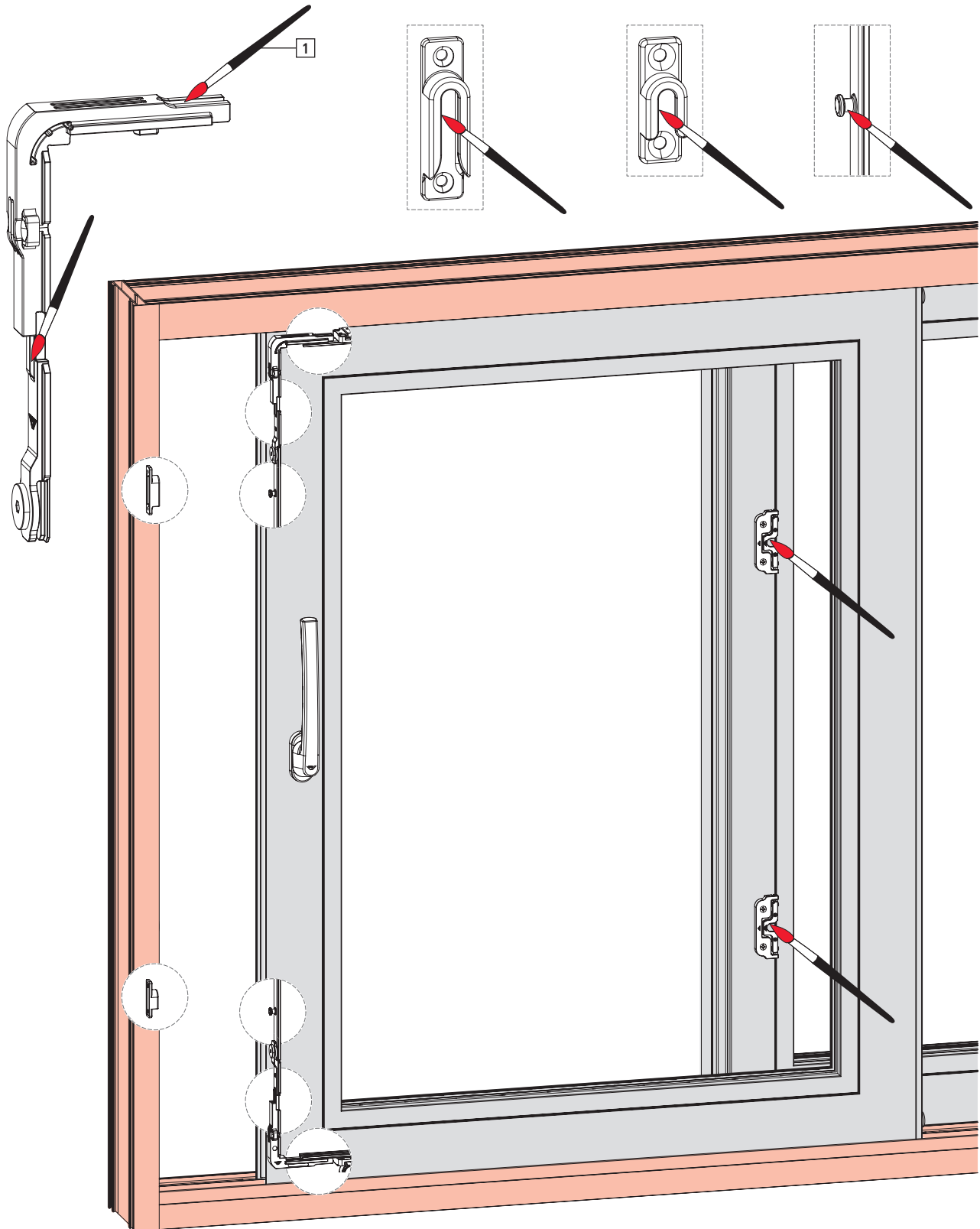

[1] Tuk



12.4 Funkční zkouška



NEBEZPEČÍ

Nebezpečí ohrožení života v důsledku vadných posuvných vozíků / poškozené nosné kolejnice!

V důsledku vadného posuvného vozíku (např. rozpoznatelné škrabavými zvuky při pohybu křídla) nebo poškozené nosné kolejnice může křídlo vypadnout.

1. V případě těžkého chodu nebo nerovnoměrného chování při posouvání nechejte křídlo zkontrolovat odborným provozem.
2. V případě viditelně poškozené nosné kolejnice nechejte prvky zkontrolovat odborným provozem.
3. V případě nutnosti nechejte vadné/poškozené díly vyměnit.



VAROVÁNÍ

Nebezpečí ohrožení života v důsledku neodborně provedených opravářských prací!

Neodborná oprava může negativně ovlivnit funkci daného prvku a jeho bezpečnost při používání.

- ▶ Opravy zadávejte výhradně autorizovanému odbornému provozu.

Zkouška funkce:

- ▶ Díly kování zkontrolujte z hlediska poškození, deformací a pevného usazení.
- ▶ Otevřením a uzavřením prvků zkontrolujte lehkost jejich chodu.
- ▶ Zkontrolujte pružnost a usazení těsnění prvků.
- ▶ Uzavřené prvky zkontrolujte z hlediska těsnosti.
- ▶ Krouticí moment při zajišťování a odjišťování max. 10 Nm. Kontrolu lze provést pomocí momentového klíče.

Odstranění funkčních závad zadejte odbornému provozu.

12.5 Opravy



VAROVÁNÍ

Nebezpečí ohrožení života v důsledku neodborně provedených opravářských prací!

Neodborná oprava může negativně ovlivnit funkci daného prvku a jeho bezpečnost při používání.

- ▶ Opravy zadávejte výhradně autorizovanému odbornému provozu.



POZOR

Nebezpečí vzniku věcných škod v důsledku neodborně provedených šroubových spojů!

Uvolněné nebo vadné vruty mohou negativně ovlivnit funkci.

- ▶ Zkontrolujte pevnost a usazení jednotlivých vrutů.
- ▶ Uvolněné nebo vadné vruty utáhněte nebo nahradte za nové.
- ▶ Používejte pouze doporučené vruty.

Opravy zahrnují výměnu a opravu konstrukčních dílů a jsou nutné pouze tehdy, když došlo k poškození konstrukčních dílů opotřebením nebo vnějšími okolnostmi. Na spolehlivém upevnění kování závisí funkce daného prvku a bezpečnost jeho používání.

Následující práce smí vykonávat pouze odborný provoz:

- veškeré seřizovací práce na kováních,
- výměna kování nebo dílů kování,
- zabudování a demontáž oken, dveří nebo balkónových dveří.

Odborný provoz musí dodržovat:

- Nezbytné opravářské práce je třeba vykonávat odborně, podle pravidel techniky a platných předpisů.
- Opotřebené nebo poškozené konstrukční díly nouzově neopravovat.
- Při opravách používat pouze originální nebo schválené náhradní díly.

13 Demontáž



VAROVÁNÍ

Nebezpečí ohrožení života v důsledku neodborné demontáže!

Křídlo se během demontáže může zřítit.

- ▶ Zajistěte křídlo proti pádu, např. jištěním dvěma osobami.
- ▶ Demontáž zadejte výhradně autorizovanému odbornému provozu.



UPOZORNĚNÍ

Nebezpečí poranění a poškození zdraví v důsledku tělesného přetížení!

Stálé přenášení a zvedání těžkých břemen vede v dlouhodobém horizontu k tělesným poškozením.

- ▶ Břemena přenášejte a zvedejte v ergonomicky správném postavení těla, muži maximálně 25 kg, ženy maximálně 10 kg.



INFO

Demontáž se provádí, pokud není uvedeno jinak, v opačném pořadí než montáž.

13.1 Vysazení křídla

Varianta průchozí vodící kolejnice

1. Kliku uveďte do polohy posuvu.



2. Křídlo nadzdvihněte a dole vyklopte.
Křídlo posouvejte kontrolovaně dolů, dokud nebudou řídicí jednotky odkryté.

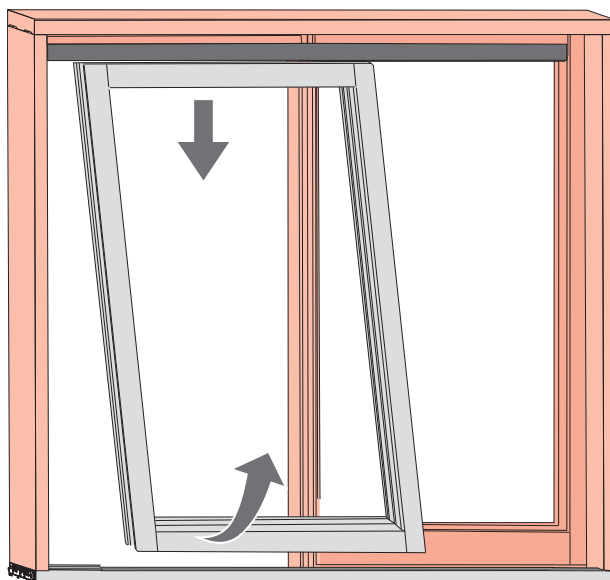

3. Křídlo vyjměte paralelně k rámu.

13.2 Díly kování

Demontáž dílů kování

1. Uvolněte všechny šroubové spoje.
2. Odstraňte díly kování.



3. Díly kování odborně zlikvidujte.

14 Přeprava

14.1 Přeprava prvků a kování



NEBEZPEČÍ

Nebezpečí ohrožení života v důsledku neodborné přepravy!

Neodborné postupy při přepravě, nakládání nebo vykládání prvků mohou vést k těžkým zraněním a rozbití skla v důsledku vybočení, pádu nebo přetížení.

- ▶ Dodržujte platné předpisy pro prevenci úrazů.
- ▶ Dbejte na body působení síly a reakční síly.
- ▶ Zamezte nekontrolovanému otevření křídla.
- ▶ Vyhněte se trhavým pohybům.
- ▶ Používejte vhodné přepravní a jisticí prostředky.
- ▶ Dbejte na vyčnívající konstrukční díly.
- ▶ Přepravu těžkých břemen musí vždy provádět dvě osoby nebo se přeprava musí provádět pomocí vhodného přepravního prostředku (např. zvedacího vozíku).



UPOZORNĚNÍ

Nebezpečí poranění v důsledku sevření končetin!

Při přepravě může dojít k nekontrolovanému sesunutí, rozevření a přiklopení nebo pádu přepravovaných břemen. Při tom může dojít k sevření a těžkému zranění končetin.

- ▶ Nezasahujte do prostoru nůžek.
- ▶ Křídla po montáži přiklopte a zajistěte pro účely přepravy.
- ▶ Používejte ochranné rukavice a bezpečnostní obuv.



UPOZORNĚNÍ

Nebezpečí poranění a poškození zdraví v důsledku tělesného přetížení!

Stálé přenášení a zvedání těžkých břemen vede v dlouhodobém horizontu k tělesným poškozením.

- ▶ Břemena přenášejte a zvedejte v ergonomicky správném postavení těla, muži maximálně 25 kg, ženy maximálně 10 kg.

Kování se dodávají odborným provozům jako kompletní sady. V závislosti na obsahu dodávky jsou konstrukční díly odpovídajícím způsobem zabaleny. V následujícím textu jsou popsány pokyny k bezpečné přepravě.

Při přepravě kování dodržujte následující základní pokyny:

- ▶ Při větším obsahu dodávky provádějte přepravu pomocí vhodných přepravních prostředků (např. zvedacích vozíků).
- ▶ Dbejte na odpovídající dimenzování kapacity přepravního prostředku na přepravovanou hmotnost.
- ▶ Dbejte na opatrnou přepravu odpovídající daným materiálům bez rizika znečištění.
- ▶ Dodávku při převzetí neprodleně zkontrolujte z hlediska její úplnosti a škod způsobených přepravou.



INFO

Každý nedostatek reklamujte, jakmile je odhalen. Nároky na náhradu škody lze uplatnit pouze během reklamační lhůty.

Při přepravě a během nakládání a vykládání používejte v případě větších obsahů dodávek následující podpůrné přepravní prostředky:



- zvedací vozíky, např. vysokozdvížený vozík, nakladač s teleskopickým ramenem, zdvižný vozík
- vázací prostředky, např. přepravní sítě, popruhy, kruhové smyčky
- pojistné prostředky, např. ochranný profil hrany, distanční špalíky



INFO

Zvedací vozíky a zdvižné mechanismy smí obsluhovat pouze osoby s příslušným oprávněním.



INFO

Vázací a zajišťovací prostředky se smí používat pouze v bezvadném stavu.

14.2 Skladování kování

Všechny díly kování skladujte až do okamžiku montáže následovně:

- v suchu a na chráněném místě
- na rovné ploše
- chráněné před přímým slunečním svitem

15 Likvidace



POZOR

Nebezpečí poškození životního prostředí v důsledku neodborné likvidace!

Kování představuje suroviny.

- ▶ Kování odevzdejte jako smíšený kovový odpad k ekologické recyklaci.

15.1 Likvidace obalů

Kování se dodávají jako kompletní sady v jednom obalu. Po vybalení je montážní firma, respektive stavebník zodpovědný za řádnou likvidaci obalu. Obalové materiály se vyrábějí podle aktuálních standardů ochrany životního prostředí. Materiály lze vytřídit a zrecyklovat pro další použití.

Pro účely řádné likvidace obalu dodržujte následující základní pokyny:

- ▶ Obal nevyhazujte do smíšeného odpadu.
- ▶ Obal odevzdejte na sběrných místech nebo do recyklačních středisek.
- ▶ Dodržujte národní předpisy pro likvidaci recyklovatelných odpadů.
- ▶ Kontaktujte případně místní úřady.

15.2 Likvidace kování

Po skončení používání je koncový uživatel, respektive stavebník zodpovědný za řádnou likvidaci oken, dveří nebo balkónových dveří a kování včetně dílů příslušenství. Kování se vyrábí podle aktuálních standardů ochrany životního prostředí. Materiály lze vytřídit a zrecyklovat pro další použití.

Pro účely řádné likvidace kování dodržujte následující základní pokyny:

- ▶ Dodržujte informace a pokyny k likvidaci uvedené v souvisejících dokumentech.
- ▶ Díly kování odmontujte z okna, dveří nebo balkónových dveří.
- ▶ Kování nevyhazujte do smíšeného odpadu.
- ▶ Kování odevzdejte na sběrných místech nebo do recyklačních středisek.
- ▶ Dodržujte národní předpisy pro likvidaci recyklovatelných odpadů.
- ▶ Kontaktujte případně místní úřady.



Pro jakékoli požadavky – systémy kování od jediného dodavatele.

Window

Systémy kování pro okna a balkónové dveře

Sliding

Systémy kování pro velká posuvná okna a posuvné dveře

Door

Vzájemně přizpůsobené technologie kování pro různé aplikace u dveří

Equipment

Doplňková technika pro okna a dveře

Výhradní zastoupení pro ČR:

R.T. kování a.s.

Kříčkova 373
592 31 Nové Město na Moravě
Telefon: +420 566 652 411
E-mail: nove.mesto@rtkovani.cz

Na Kuničkách 38
251 63 Kunice
Telefon: +420 323 619 081
E-mail: kunice@rtkovani.cz

www.rtkovani.cz

Obraťte se na nás

